

Contactgrill

NL/BE – Handleiding - Contactgrill

EN – User manual - Contact grill

FR/BE – Manuel d'utilisation - Contact grill

KB4086 / KB4087

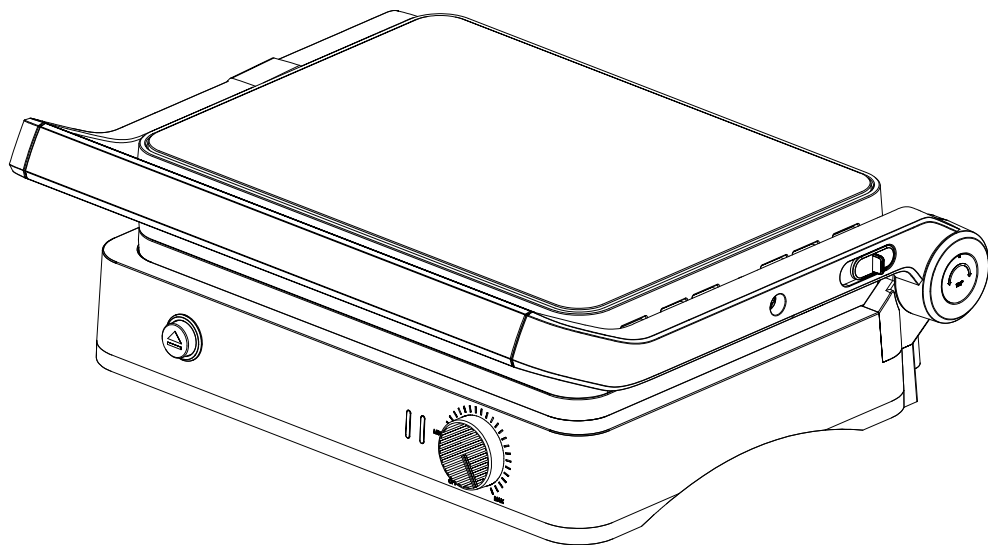

Index

NL/BE – Handleiding	3
EN – User manual	13
FR/BE – Manuel d'utilisation	23

NL/BE – Handleiding



Voorwoord

Over dit document

Deze handleiding bevat alle informatie voor correct, efficiënt en veilig gebruik van het product. Zorg ervoor dat je de instructies in deze handleiding volledig gelezen en begrepen hebt voordat je het product installeert of gebruikt. Bewaar deze handleiding voor toekomstig gebruik.

Oorspronkelijke instructies

Deze handleiding is oorspronkelijk geschreven in het Nederlands. Alle andere talen zijn vertalingen van de oorspronkelijke Nederlandse handleiding.

Service en garantie

Indien je service of informatie nodig hebt omtrent je product, neem dan contact op met onze klantenservice via service@kitchenbrothers.nl.

Wij verlenen 2 jaar garantie op onze producten. De klant dient een aankoopbewijs te kunnen tonen wanneer er beroep wordt gedaan op de garantie. Productdefecten moeten binnen 2 jaar na aankoopdatum worden gemeld bij ons. Let op, de garantie geldt niet: bij schade veroorzaakt door onjuist gebruik of reparatie; voor aan slijtage onderhevige onderdelen; voor gebreken waarvan de klant bij aankoop op de hoogte was; bij defecten door eigen schuld van de klant, bij schade door derden.

Inhoudsopgave

1. Introductie	5
1.1 Beoogd gebruik	5
1.2 Productoverzicht	5
1.3 Productspecificaties	6
1.4 Overige eigenschappen	6
1.5 Inhoud verpakking	6
2. Veiligheid	6
2.1 Algemeen	7
2.2 Personen	7
2.3 Gebruik	8
2.4 Elektra	8
3. Instructies voor gebruik	9
4. Onderhoud en reiniging	10
5. Opslag	11
6. Weggooien en recyclen	11
6.1 Afvoeren	11
6.2 Elektrisch apparaat	11
7. Symbolen	12
8. CE-conformiteitsverklaring	12
9. Disclaimer	12

1. Introductie

Bedankt dat je hebt gekozen voor een KitchenBrothers product! Volg altijd de veiligheidsvoorschriften voor veilig gebruik.

1.1 Beoogd gebruik

Een contactgrill is een keukenapparaat ontworpen voor het gelijktijdig grillen van voedsel aan beide zijden met verwarmde platen. Het wordt voornamelijk gebruikt voor het bereiden van sandwiches, vlees, groenten en vis. De dubbele platen zorgen voor een snellere bereiding en kenmerkende grillstrepen, terwijl overtollig vet vaak wordt verwijderd voor een gezondere maaltijd. Veelvoorkomende toepassingen omvatten het maken van panini's, opwarmen van pizza's, en het grillen van steaks en burgers.

De leverancier is vrijgesteld van aansprakelijkheid voor enig letsel of schade veroorzaakt door het gebruik van het product buiten het beoogde gebruik ervan. Elke wijziging van het product kan gevolgen hebben voor je veiligheid en garantie.

1.2 Productoverzicht

1. Vergrendeling
2. Handvat
3. Ontgrendelknop onderste grillplaat
4. Stroomindicator
5. Verwarmingsindicator
6. Temperatuurnop
7. Ontgrendelingsschuif
8. Bovenste grillplaat
9. Onderste grillplaat
10. Ontgrendelknop bovenste grillplaat
11. Lekbak

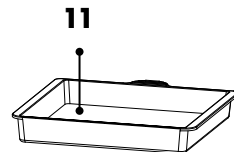
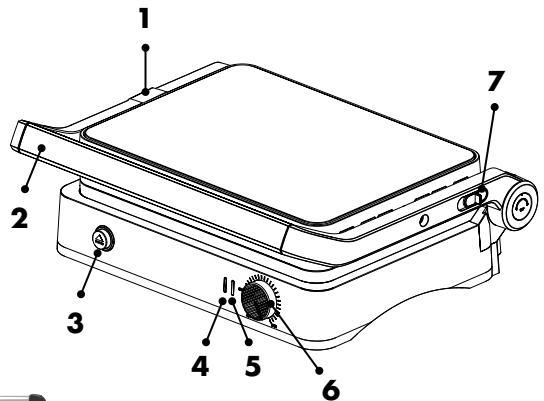

1.3 Productspecificaties

Afmeting	35 x 32,2 x 13,1 cm
Gewicht	4,08 kg
Snoerlengte	1,5 m
Soort stekker/adapter	EU
Spanning	220-240V AC
Frequentie	50/60Hz
Vermogen	1800-2000W
Oververhittingsbeveiliging	Ja
Automatische uitschakeling	Nee

1.4 Overige eigenschappen

- Beide grillplaten zijn uitneembaar om te kunnen reinigen.

1.5 Inhoud verpakking

Controleer of de inhoud van het pakket overeenkomt met de pakbon wanneer je de verzending ontvangt. Licht je leverancier in als er onderdelen ontbreken. Lijkt het product beschadigd, dien dan onmiddellijk een klacht in bij de vervoerder en geef de leverancier een gedetailleerde beschrijving van de schade. Bewaar de beschadigde onderdelen en verpakking om je klacht te onderbouwen.

- 1x Contactgrill
- 1x Handleiding
- 2x Grillplaten
- 1x Lekbak

2. Veiligheid



WAARSCHUWING!

*Let erop dat het verpakkingsmateriaal niet in handen komt van kinderen.
Zij kunnen erin stikken!*

Lees voor gebruik de handleiding en de veiligheidsinformatie zorgvuldig door. De leverancier is niet verantwoordelijk voor het niet opvolgen van de veiligheidsinformatie over het gebruik en de omgang met het product of schade aan eigendommen of persoonlijk letsel.

Neem altijd de volgende voorzorgsmaatregelen in acht wanneer je gebruik maakt van 'de Contactgrill', hierna te noemen 'het product'.

2.1 Algemeen

- Als dit de eerste keer is dat je het product gebruikt is het belangrijk om de handleiding en instructies zorgvuldig door te nemen.
- Als het product niet goed functioneert, gevallen of beschadigd is, gebruik het product dan niet en raadpleeg onze klantenservice.
- Controleer voor elk gebruik de onderdelen en accessoires op schade of slijtage (barsten/breuken) die het functioneren negatief kunnen beïnvloeden en vervang ze, als hiervan sprake is, door originele of door de fabrikant aanbevolen onderdelen en accessoires.
- Gebruik geen accessoires die niet aangeboden worden door de leverancier. Deze kunnen een gevaar vormen voor de gebruiker en het product beschadigen.
- Gebruik het product alleen voor de doeleinden aangegeven in deze handleiding.
- Haal het product niet uit elkaar, repareer en herstel het product niet. Dit kan schade aan het product aanbrengen. Voor de eigen veiligheid mogen deze onderdelen alleen vervangen worden door geautoriseerd onderhoudspersoneel. Stuur het product altijd naar een servicecentrum voor reparaties om schade en persoonlijk letsel te voorkomen.
- Let op de risico's en consequenties die verbonden zijn aan verkeerd gebruik van het product. Verkeerd gebruik van het product kan leiden tot persoonlijk letsel en schade aan het product.
- Verwijder voor het eerste gebruik al het verpakkingsmateriaal en eventuele stickers.
- Het product is alleen geschikt voor binnenshuis. Gebruik het product niet buitenshuis. Dit kan leiden tot schade aan het product.
- De buitenkant van het product kan heet worden als het product in gebruik is. Wees dus alert als je de buitenkant aanraakt!
- Plaats geen metalen objecten zoals messen, vorken, lepels en deksels op het product, deze kunnen heet worden. Wees dus alert als je deze objecten aanraakt.
- Door restwarmte blijven de grillplaten heet na gebruik. Raak het hete oppervlak niet aan. Dit kan leiden tot persoonlijk letsel.
- Het product is alleen bedoeld voor huishoudelijk gebruik, en niet: in personeelskeukens, in winkels, in kantoren en andere werkomgevingen, door klanten in hotels, motels en andere residentiële omgevingen, in bed & breakfast-omgevingen, op boerderijen etc.
- Plaats nooit je handen op de grillplaten. Laat het product altijd minstens 10 minuten afkoelen voordat je de grillplaten aanraakt.

2.2 Personen

- Als er brandwonden ontstaan, laat dan onmiddellijk lauw water over het getroffen lichaamsdeel lopen. Stop niet om kleding te verwijderen en schakel snel medische hulp in.
- Het product mag door kinderen vanaf 8 jaar en ouder worden gebruikt, mits ze goed worden begeleid en geïnformeerd zijn m.b.t. het veilig gebruik van het product en de mogelijke gevaren hiervan begrijpen. Het reinigen en onderhouden van het product mag niet door kinderen worden uitgevoerd, behalve als ze ouder zijn dan 8 jaar en onder toezicht staan.

- Het product mag gebruikt worden door mensen met een fysieke of mentale beperking, mits ze goed worden begeleid en geïnformeerd zijn m.b.t. het veilig gebruik van het product en de mogelijke gevaren hiervan begrijpen.
- Houd het product en het snoer buiten het bereik van kinderen.
- Laat huisdieren of kleine kinderen niet op het netsnoer kauwen om een elektrische schok te voorkomen.
- Laat kinderen niet alleen of zonder toezicht in de buurt van het product als deze aan staat.
- Laat kinderen niet met het product spelen. Gebruik en bewaar het product buiten het bereik van kinderen.

2.3 Gebruik

- Delen van het product worden heet. Maak het product niet schoon als deze nog warm is. Wacht tot het product is afgekoeld, voordat je hem schoonmaakt.
- Het product kan tijdens het gebruik erg warm worden. Zet het product daarom tijdens het gebruik op een hittebestendige plaat. Zet het bijvoorbeeld nooit op een kunststof tafel, kunststof tafelkleed of op een koelkast.
- Het product wordt heet als hij aan staat. Raak de hete oppervlakken niet aan. Gebruik het product niet als je gevoelig bent voor hitte. Raak de hete delen van het product niet aan. Gebruik alleen het handvat of de knop.
- Er kan verbrandingsgevaar ontstaan door hete delen van het product tijdens en na gebruik. Pak het product alleen vast aan het handvat. Er kan warmte ontsnappen als de deksel wordt geopend wanneer deze nog heet is. Neem de nodige voorzorgsmaatregelen, zoals een geschikte ovenhandschoen, om brandwonden te voorkomen.
- Maak het product niet schoon als deze nog warm is.
- Plaats het product altijd op een horizontaal, effen, stabiel en niet ontvlambaar oppervlak.
- Sluit het product altijd met de grillplaten op elkaar, voordat je het product aansluit op het stopcontact.

2.4 Elektra

- Als de stroom tijdens het gebruik uitvalt, zet het product dan direct uit en haal de stekker uit het stopcontact.
- Als het oppervlak van het product gebarsten is, zet dan het product uit om een elektrische schok te voorkomen.
- Controleer zowel netsnoer als stekker regelmatig op tekenen van schade of slijtage en is daarvan sprake, gebruik het product dan niet en laat het netsnoer en/of de stekker vervangen of repareren door geautoriseerd onderhoudspersoneel.
- Dompel het product, de stroomkabel of de stekker niet onder in water. Als er toch water in of op het product komt, zet het product dan direct uit en neem contact op met onze klantenservice.
- Gebruik en bewaar het product zo dat de kabels niet beschadigd kunnen raken.
- Gebruik het product niet als je vermoedt dat de stroomkabel of de stekker beschadigd zijn, om een elektrische schok te voorkomen. Een beschadigde stroomkabel of stekker

moeten gerepareerd of vervangen worden door een professional (een geautoriseerde distributeur).

- Haal de stekker van het product niet uit het stopcontact door aan de stroomkabel te trekken. Dit kan brand of een elektrische schok veroorzaken.
- Komt er zwarte rook uit het product, haal de stekker dan onmiddellijk uit het stopcontact. Wacht tot de rook weg is voordat je de inhoud van het product verwijdert en neem contact op met onze klantenservice.
- Laat de kabel(s) niet over de rand van een tafel of aanrecht hangen.
- Leg de kabel(s) niet op warme oppervlakken of in de buurt van olie.
- Stop de kabel(s) niet onder tapijten of dekens. Zorg ervoor dat de kabel nooit in een wandelgang ligt.
- Verplaats het product niet door aan het snoer te trekken en draai het snoer niet.
- Zorg ervoor dat de netspanning die op het type-aanduidingsplaatje staat aangegeven, overeenkomt met die van je stroomnet, voor je het product aansluit.
- Zorg ervoor dat je niet over de kabel(s) struikelt en dat de kabel(s) niet geknakt of gedraaid is(/zijn), of vastzit(ten).
- Het product is niet geschikt om bediend te worden via een externe timer of een afzonderlijke afstandsbediening.
- Laat het product niet onbeheerd achter wanneer het in gebruik is. Als je het product lange tijd niet gebruikt, zet het product dan uit en haal de stekker uit het stopcontact.
- Gebruik alleen de bijgeleverde wisselstroomoplader. Het gebruik van een andere oplader kan onherstelbare schade aan het product en de omgeving veroorzaken en kan gevaarlijk zijn.
- Gebruik geen verlengsnoer. Zorg ervoor dat het product op een geaard stopcontact is aangesloten, waar geen andere apparaten op aangesloten zijn.
- Het product mag alleen aangesloten worden op een geaard 220-240V stopcontact.

3. Instructies voor gebruik

1. Rol de stroomkabel volledig af.
2. Controleer of de grillplaten schoon en stofvrij zijn. Veeg ze indien nodig af met een vochtige doek.
3. Plaats het product op een vlakke, egale ondergrond.
4. Sluit de stekker aan op het stopcontact. Het rode lampje (stroomindicator) gaat branden.
5. Draai de temperatuurknop met de klok mee naar "MAX" om de grillplaten voor te verwarmen. Het groene lampje (verwarmingsindicator) gaan branden.
6. Open het product en leg je voedsel op de onderste grillplaat.
7. Sluit het product.
8. Stel de temperatuurknop in op de juiste temperatuur, afhankelijk van het voedsel.
9. Tijdens de bereiding zal overtollig vet door de afvoergaatjes in de lekbak stromen.
10. Open na het grillen het product om het voedsel te verwijderen met een houten of plastic spatel.
11. Trek na gebruik de stekker uit het stopcontact en laat het product openstaan om af te koelen.

 **OPMERKING**

- ◇ Laat het product bij het eerste gebruik ongeveer tien minuten zonder voedsel verwarmen. Er kan een lichte rook of geur vrijkomen. Dit is normaal en onschadelijk.
- ◇ Tijdens het gebruik brandt het rode lampje (stroomindicator) altijd.
- ◇ Als er te veel voedsel in het product is geladen en het product niet kan worden gesloten, sluit het dan nooit met overmatige kracht omdat dit het product kan beschadigen. Verdeel het voedsel en grill het in meerdere keren.
- ◇ Het voorverwarmen van de grillplaten duurt 3-5 minuten.
- ◇ Diepgevroren voedsel moet volledig ontdooid zijn voordat je het gaat grillen.
- ◇ Afhankelijk van het soort voedsel en de dikte of smaak, is de grilltijd ongeveer 4-8 minuten. Je kunt het voedsel naar eigen smaak korter/langer grillen.
- ◇ Je kunt de grillplaten dichter op elkaar aan laten drukken door de vergrendeling te gebruiken aan de linkerkant.
- ◇ Gebruik nooit een scherpe vork of scherp mes om het voedsel te verwijderen, omdat dit de antiaanbaklaag van het kookoppervlak kan beschadigen. Gebruik alleen hittebestendig houten of plastic keukengerei.
- ◇ Haal altijd de stekker uit het stopcontact als je het product niet gebruikt.

4. Onderhoud en reiniging

 **LET OP!**

- ◇ Houd er rekening mee dat onderdelen van het product zeer heet worden tijdens gebruik. Haal de stekker uit het stopcontact en wacht tot het product volledig is afgekoeld voordat je het schoonmaakt of opbergt.
 - ◇ Veeg het kookoppervlak elke keer na gebruik af met een zachte vochtige doek. Als het moeilijk is om resten te verwijderen, gebruik dan een beetje olie om het te verzachten.
 - ◇ Gebruik nooit een scherpe vork of scherp mes om het vuil te verwijderen, omdat dit de antiaanbaklaag van het kookoppervlak kan beschadigen. Gebruik alleen een houten of plastic keukengerei.
 - ◇ Gebruik geen schurende of agressieve schoonmaakmiddelen.
 - ◇ Gebruik geen harde schuurspons om de grillplaten te reinigen.
1. Haal de stekker uit het stopcontact en laat het product helemaal afkoelen.
 2. Haal de grillplaten uit het product door de ontgrendelknoppen één voor één in te drukken en de grillplaten te verwijderen.
 3. Reinig de grillplaten met warm water, een zachte spons en een mild afwasmiddel.
 4. Maak de grillplaten goed droog voordat je ze weer in het product installeert.
 5. Reinig de behuizing van het product met een licht vochtige doek.
 6. Zorg ervoor dat de behuizing goed droog is voordat je het product weer in gebruik neemt.

5. Opslag

Bewaar het product op een droge, schone plek. Bewaar het product niet in extreem hoge of lage temperaturen.

6. Weggooien en recycelen

Denk aan het milieu en lever een bijdrage aan een schonere leefomgeving! Je kunt bij je gemeente terecht voor alle informatie over de mogelijkheden voor het afvoeren van afgedankte producten.

6.1 Afvoeren



Gooi het product aan het einde van zijn levensduur niet weg met het normale huisvuil, maar lever hem in op een door de overheid aangewezen inzamelpunt om het te laten recycelen.



Voer de verpakking en de accessoires af conform de milieuvoorschriften die gelden in jouw gemeente. Let op de symbolen op de verschillende verpakkingsmaterialen en voer ze – indien nodig – gescheiden af. De verpakkingsmaterialen zijn voorzien van letters en cijfers: 1-7: plastic, 20-22: papier en karton, 80-98 composietmaterialen.







6.2 Elektrisch apparaat



Het symbool hiernaast met de doorgekruiste vuilnisbak geeft aan dat dit product is onderworpen aan de Europese richtlijn (EU) 2012/19/EU. Deze richtlijn stelt dat je dit product aan het einde van zijn levensduur niet met het normale huisvuil af mag laten voeren, maar het moet inleveren op een door de overheid aangewezen inzamelpunt om het te laten recycelen.

7. Symbolen

In deze handleiding, op de verpakking en op het product worden de volgende waarschuwingen en symbolen gebruikt (indien van toepassing).

Symbol	Omschrijving
	Volg de instructies op in de handleiding en bewaar deze voor de toekomst.
	Een waarschuwing met dit symbool geeft een mogelijk gevaarlijke situatie aan die kan resulteren in ernstige schade en/of fatale letsel.
	Een opmerking bevat extra informatie dat van belang is voor het gebruik van het product.
	Een waarschuwing met dit symbool geeft een mogelijk gevaarlijke situatie aan die kan resulteren in lichte schade en/of matige letsel.
	Vrij van Bisfenol A (BPA).
	Pas op: heet oppervlak!

8. CE-conformiteitsverklaring

 Dit product voldoet aan alle eisen en voorschriften conform 2014/35/EU, de richtlijn 2014/30/EU en de richtlijn 2009/125/EC.

De volledige EU-conformiteitsverklaring is verkrijgbaar bij de leverancier.

9. Disclaimer

Veranderingen onder voorbehoud; specificaties kunnen veranderen zonder opgaaf van redenen.

EN – User manual



Foreword

About this document

This manual contains all the information for correct, efficient and safe use of the product. Make sure you have fully read and understood the instructions in this manual before installing or using the product. Keep this manual for future use.

Original Instructions

This manual was originally written in Dutch. All other languages are translations of the original Dutch manual.

Service and warranty

If you need service or information regarding your product, please contact our customer service at service@kitchenbrothers.nl.

We provide a 2-year warranty on our products. Customer must be able to show proof of purchase when claiming warranty. Product defects must be reported to us within 2 years from the date of purchase. Please note that the warranty does not apply: for damage caused by improper use or repair; for parts subject to wear and tear; for defects known to the customer at the time of purchase; for defects caused by the customer's own fault, for damage caused by third parties.

Table of contents

1. Introduction	15
1.1 Intended use	15
1.2 Product overview	15
1.3 Product specifications	16
1.4 Other features	16
1.5 Contents of package	16
2. Safety	16
2.1 General	17
2.2 Persons	17
2.3 Usage	18
2.4 Electrical	18
3. Instructions for use	19
4. Maintenance and cleaning	20
5. Storage	20
6. Disposal and recycle	20
6.1 Disposal	20
6.2 Electric appliance	21
7. Symbols	21
8. CE Declaration of Conformity	22
9. Disclaimer	22

1. Introduction

Thank you for choosing a KitchenBrothers product! Please always follow the instructions for safe usage.

1.1 Intended use

A contact grill is a kitchen appliance designed for simultaneous grilling of food on both sides with heated plates. It is mainly used for preparing sandwiches, meat, vegetables and fish. The dual plates allow for faster cooking and distinctive grill marks, while excess fat is often removed for a healthier meal. Common uses include making paninis, reheating pizzas, and grilling steaks and burgers.

The supplier is released from liability for any injury or damage caused by using the product beyond its intended use. Any modification of the product may affect your safety and warranty.

1.2 Product overview

1. Lock
2. Handle
3. Lower grill plate release button
4. Power indicator
5. Heating indicator
6. Temperature button
7. Release slider
8. Upper grill plate
9. Lower grill plate
10. Upper grill plate release knob
11. Drip tray

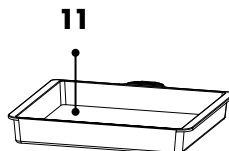
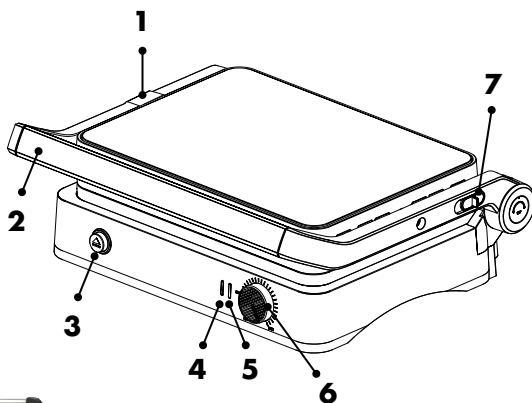

1.3 Product specifications

Dimension	35 x 32.2 x 13.1 cm
Weight	4.08 kg
Cord length	1.5 m
Type of plug/adaptor	EU
Voltage	220-240V AC
Frequency	50/60Hz
Power	1800-2000W
Overheating protection	Yes
Automatic switch off	No

1.4 Other features

- Both grill plates are removable for cleaning.

1.5 Contents of package

When receiving your shipment, make sure that the contents are consistent with the packing list. Notify your distributor of any missing items. If the equipment appears to be damaged, file a claim immediately with the carrier and notify your distributor at once, giving a detailed description of any damage. Save the damaged parts and packing container to substantiate your claim.

- 1x Contact grill
- 1x User manual
- 2x Grill plates
- 1x Drip tray

2. Safety



WARNING!

Please ensure that the packaging is kept out of the reach of children! Risk of suffocation!

Before use, read the manual and safety information carefully. The supplier is not responsible for failure to follow the safety information on the use and handling of the product or damage to property or personal injury.

Always observe the following precautions when using 'the Contact grill', hereinafter referred to as 'the product'.

2.1 General

- If this is your first time using the product, it is important to read the user manual and instructions carefully.
- If the product is malfunctioning, dropped or damaged, do not use the product and consult our customer service.
- Before each use, check the parts and accessories for any damage or wear (cracks/ breakage) that may adversely affect performance and, if so, replace them with original or manufacturer-recommended parts and accessories.
- Do not use accessories not offered by the supplier. They may pose a danger to the user and damage the product.
- Use the product only for the purposes indicated in this user manual.
- Do not disassemble, repair or restore the product. Doing so may cause damage to the product. For your own safety, these parts should only be replaced by authorized service personnel. Always steer the product to a service center for repairs to prevent damage and personal injury.
- Be aware of the risks and consequences associated with improper use of the product. Misuse of the product may result in personal injury and damage to the product.
- Before first use, remove all packaging material and any stickers.
- The product is suitable for indoor use only. Do not use the product outdoors. This may cause damage to the product.
- The outside of the product may become hot when the product is in use. So be alert when touching the outside!
- Do not place metal objects such as blades, forks, spoons and lids on the product, these can become hot. So be alert when touching these objects.
- Due to residual heat, the grill plates remain hot after use. Do not touch the hot surface. This may result in personal injury.
- The product is intended for domestic use only, and not: in staff kitchens, in stores, in offices and other work environments, by customers in hotels, motels and other residential environments, in bed & breakfast environments, on farms etc.
- Never place your hands on the grill plates. Always allow the product to cool for at least 10 minutes before touching the grill plates.

2.2 Persons

- If burns occur, immediately run lukewarm water over the affected body part. Do not stop to remove clothing and seek medical attention quickly.
- The product may be used by children 8 years of age and older, provided they are properly supervised and instructed in the safe use of the product and understand its potential hazards. Cleaning and maintenance of the product should not be performed by children unless they are over 8 years of age and supervised.
- The product may be used by people with physical or mental disabilities, provided they are properly supervised and instructed in the safe use of the product and understand its potential hazards.
- Keep the product and cord out of the reach of children.
- To avoid electric shock, do not allow pets or small children to chew on the power cord.

- Do not leave children alone or unattended near the product when it is on.
- Do not allow children to play with the product. Use and store the product out of the reach of children.

2.3 Usage

- Parts of the product become hot. Do not clean the product while it is still hot. Wait until the product has cooled down before cleaning it.
- The product may become very hot during use. Therefore, place the product on a heat-resistant plate during use. For example, never put it on a plastic table, plastic tablecloth or on a refrigerator.
- The product gets hot when it is on. Do not touch the hot surfaces. Do not use the product if you are sensitive to heat. Do not touch the hot parts of the product. Use only the handle or knob.
- There may be a burn hazard from hot parts of the product during and after use. Grasp the product only by the handle. Heat may escape if the lid is opened when it is still hot. Take necessary precautions, such as an appropriate oven glove, to avoid burns.
- Do not clean the product while it is still hot.
- Always place the product on a horizontal, level, stable and non-flammable surface.
- Always close the product with the grill plates together before connecting the product to the electrical outlet.

2.4 Electrical

- If the power fails during use, turn off the product immediately and unplug the product.
- If the surface of the product is cracked, turn off the product to avoid electric shock.
- Check both power cord and plug regularly for signs of damage or wear, and if there is any, do not use the product and have the power cord and/or plug replaced or repaired by authorized service personnel.
- Do not immerse the product, power cord or plug in water. If water does get inside or on the product, turn the product off immediately and contact our customer service department.
- Use and store the product so that the cables cannot be damaged.
- To avoid electric shock, do not use the product if you suspect the power cord or plug is damaged. A damaged power cord or plug should be repaired or replaced by a professional (an authorized distributor).
- Do not unplug the product by pulling the power cord. This may cause fire or electric shock.
- If black smoke comes out of the product, unplug the product immediately. Wait until the smoke is gone before removing the contents of the product and contact our customer service department.
- Do not leave the cable(s) hanging over the edge of a table or countertop.
- Do not place the cable(s) on hot surfaces or near oil.
- Do not tuck the cable(s) under rugs or blankets. Make sure the cable is never in a walkway.
- Do not move the product by pulling the cord or twist the cord.

- Before connecting the product, make sure that the mains voltage indicated on the rating plate matches that of your mains supply.
- Make sure you do not trip over the cable(s) and that the cable(s) are not kinked, twisted, or stuck.
- The product is not suitable to be controlled by an external timer or a separate remote control.
- Do not leave the product unattended when in use. If you are not using the product for a long period of time, turn the product off and unplug it.
- Use only the included AC charger. Using any other charger may cause irreparable damage to the product and the environment and may be dangerous.
- Do not use an extension cord. Make sure the product is plugged into a grounded outlet to which no other devices are connected.
- The product should only be connected to a grounded 220-240V outlet.

3. Instructions for use

1. Completely unwind the power cord.
2. Check that the grill plates are clean and free of dust. If necessary, wipe them with a damp cloth.
3. Place the product on a flat, level surface.
4. Plug the power cord into the electrical outlet. The red light (power indicator) will illuminate.
5. Turn the temperature button clockwise to "MAX" to preheat the grill plates. The green light (heating indicator) will come on.
6. Open the product and place your food on the lower grill plate.
7. Close the product.
8. Set the temperature button to the appropriate temperature depending on the food.
9. During cooking, excess fat will flow through the drainage holes in the drip tray.
10. After grilling, open the product to remove the food with a wooden or plastic spatula.
11. After use, unplug the product and leave it open to cool.

NOTE

- ◇ When first used, allow the product to heat for about ten minutes without food. A slight smoke or odor may be released. This is normal and harmless.
- ◇ During use, the red light (power indicator) is always on.
- ◇ If there is too much food loaded in the product and the product cannot be closed, never close it with excessive force as this may damage the product. Divide the food and grill it in several batches.
- ◇ Preheating the grill plates takes 3-5 minutes.
- ◇ Deep-frozen food must be completely thawed before grilling.
- ◇ Depending on the type of food and its thickness or flavor, the grilling time is about 4-8 minutes. You can grill the food shorter/longer according to your taste.
- ◇ You can press the grill plates closer together by using the latch on the left side.

- ◇ Never use a sharp fork or blade to remove the food as this may damage the non-stick coating of the cooking surface. Use only heat-resistant wooden or plastic utensils.
- ◇ Always unplug the product when not in use.

4. Maintenance and cleaning

ATTENTION!

- ◇ Please note that parts of the product become very hot during use. Unplug the product and wait for it to cool completely before cleaning or storing it.
 - ◇ Wipe the cooking surface with a soft damp cloth each time after use. If it is difficult to remove residue, use a little oil to soften it.
 - ◇ Never use a sharp fork or blade to remove the dirt, as this may damage the non-stick coating of the cooking surface. Use only a wooden or plastic utensil.
 - ◇ Do not use abrasive or harsh cleaning agents.
 - ◇ Do not use a hard abrasive sponge to clean the grill plates.
1. Unplug the product and allow it to cool completely.
 2. Remove the grill plates from the product by pressing the release buttons one at a time and removing the grill plates.
 3. Clean the grill plates with warm water, a soft sponge and a mild detergent.
 4. Thoroughly dry the grill plates before reinstalling them in the product.
 5. Clean the product casing with a slightly damp cloth.
 6. Make sure the casing is thoroughly dry before returning the product to service.

5. Storage

Store the product in a clean and dry place. Do not store the product in extreme high or extreme low temperatures.

6. Disposal and recycle

Think about the environment and contribute to a cleaner living environment! You can contact your local council for all information on disposal options for discarded products.

6.1 Disposal



At the end of its life, do not dispose of the product with normal household waste, but hand it in at a government designated collection point for recycling.



Dispose of the packaging and accessories in accordance with the environmental regulations in force in your local council. Pay attention to the symbols on the different packaging materials and - if necessary - dispose of them separately. The packaging materials are marked with letters and numbers: 1-7: plastic, 20-22: paper and cardboard, 80-98 composite materials.

6.2 Electric appliance



The symbol shown here with the crossed-out garbage can indicates that this product is subject to European Directive (EU) 2012/19/EU. This directive states that at the end of its service life, you must not dispose of this product with normal household waste, but hand it in at a government designated collection point for recycling.

7. Symbols

The following warnings and symbols are used in this manual, on the packaging and on the product (where applicable).

Symbol	Description
	Follow the instructions in the user manual and keep it for future reference.
	A warning with this symbol indicates a potentially hazardous situation that could result in serious damage and/or fatal injury.
	A note contains additional information relevant to the use of the product.
	A warning with this symbol indicates a potentially hazardous situation that may result in minor damage and/or moderate injury.
	Free of Bisphenol A (BPA).
	Caution: hot surface!

8. CE Declaration of Conformity

 This product complies with all requirements and regulations according to 2014/35/EU, Directive 2014/30/EU and Directive 2009/125/EC.

The complete EU Declaration of Conformity is available at the supplier.

9. Disclaimer

Changes reserved; specifications are subject to change without stating grounds for doing so.

FR/BE – Manuel d'utilisation



Avant-propos

À propos de ce document

Ce manuel contient toutes les informations nécessaires à une utilisation correcte, efficace et sûre du produit. Assurez-vous d'avoir bien lu et compris les instructions de ce manuel avant d'installer ou d'utiliser le produit. Conservez ce manuel pour une utilisation ultérieure.

Instructions originales

Ce manuel a été rédigé à l'origine en néerlandais. Toutes les autres langues sont des traductions du manuel original en néerlandais.

Service et garantie

Si vous avez besoin d'un service ou d'une information concernant votre produit, veuillez contacter notre service clientèle via service@kitchenbrothers.nl.

Nous offrons une garantie de 2 ans sur nos produits. Pour obtenir un service pendant la période de garantie, le produit doit être retourné avec une preuve d'achat. Les défauts du produit doivent être signalés dans un délai de deux ans à compter de la date d'achat. Cette garantie ne couvre pas : les dommages causés par une mauvaise utilisation ou une réparation incorrecte ; les pièces d'usure ; les défauts dont le client avait connaissance au moment de l'achat ; les dommages ou défauts causés par la négligence du client ; les dommages ou défauts causés par des tiers. Les pièces de rechange pour ce produit sont disponibles pendant 2 ans après la date de l'achat.

Table des matières

1. Introduction	25
1.1 Utilisation prévue	25
1.2 Description du produit	25
1.3 Spécifications du produit	26
1.4 Autres caractéristiques	26
1.5 Contenu de l’emballage	26
2. Sécurité	26
2.1 Général	27
2.2 Personnes	27
2.3 Utilisation	28
2.4 Électricité	28
3. Mode d’emploi	29
4. Entretien et nettoyage	30
5. Stockage	31
6. Élimination et recyclage	31
6.1 Élimination	31
6.2 Appareils électriques	31
7. Symboles	32
8. Déclaration de conformité CE	32
9. Clause de non-responsabilité	32

1. Introduction

Merci d'avoir choisi un produit KitchenBrothers ! Suivez toujours les instructions pour garantir une utilisation en toute sécurité.

1.1 Utilisation prévue

Un contact grill est un appareil de cuisine conçu pour griller simultanément les aliments des deux côtés à l'aide de plaques chauffées. Il est principalement utilisé pour préparer des sandwichs, de la viande, des légumes et du poisson. Les doubles plaques permettent une cuisson plus rapide et des marques de grill distinctives, tandis que l'excès de graisse est souvent éliminé pour un repas plus sain. Les applications courantes comprennent la préparation de paninis, le réchauffage de pizzas et la cuisson de steaks et de hamburgers.

Le fournisseur est déchargé de toute responsabilité en cas de blessures ou de dommages causés par l'utilisation du produit au-delà de l'usage prévu. Toute modification du produit peut affecter votre sécurité et la garantie.

1.2 Description du produit

1. Dispositif de verrouillage
2. Poignée
3. Bouton de déverrouillage de la plaque du grill inférieur
4. Indicateur de puissance
5. Indicateur de chauffage
6. Bouton de température
7. Curseur de déverrouillage
8. Plaque du grill supérieur
9. Plaque du grill inférieur
10. Bouton de déverrouillage de la plaque du grill supérieur
11. Plateau d'égouttage

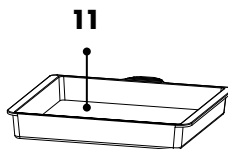
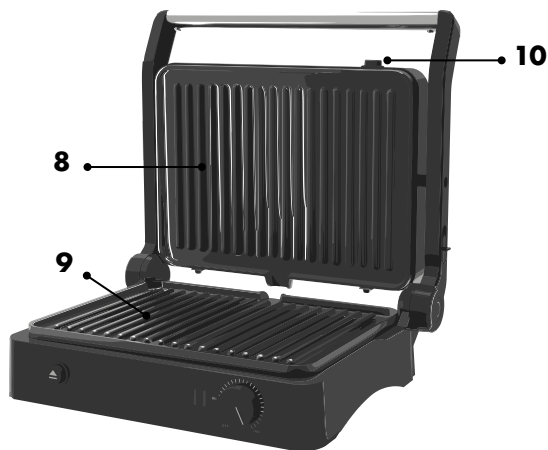
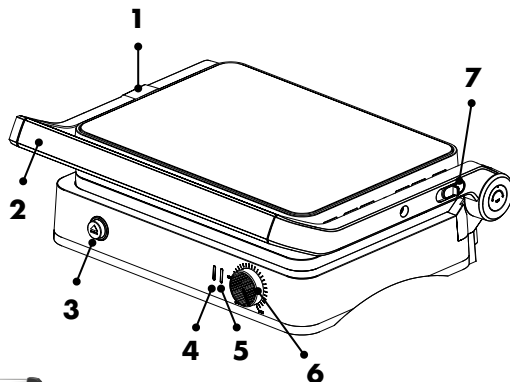

1.3 Spécifications du produit

Dimensions	35 x 32,2 x 13,1 cm
Poids	4,08 kg
Longueur du câble	1,5 m
Type de prise/adaptateur	UE
Tension	220-240V AC
Fréquence	50/60Hz
Puissance	1800-2000W
Protection contre la surchauffe	Oui
Arrêt automatique	Non

1.4 Autres caractéristiques

- Les deux plaques du grill sont amovibles pour le nettoyage.

1.5 Contenu de l'emballage

Vérifiez que le contenu du colis correspond au bordereau d'expédition lorsque vous recevez l'envoi. Informez votre fournisseur si des pièces sont manquantes. Si le produit semble endommagé, déposez immédiatement une plainte auprès du transporteur et donnez au fournisseur une description détaillée des dommages. Conservez les pièces endommagées et l'emballage pour étayer votre plainte.

- 1x Contact grill
- 1x Manuel d'utilisation
- 2x Plaques de grill
- 1x Plateau d'égouttage

2. Sécurité



ATTENTION !

Veillez à ce que le matériel d'emballage ne tombe pas entre les mains des enfants. Ils pourraient s'étouffer avec !

Avant toute utilisation, lisez attentivement le manuel et les informations de sécurité. Le fournisseur n'est pas responsable du non-respect des consignes de sécurité relatives à l'utilisation et à la manipulation du produit, ni des dommages matériels ou corporels.

Respectez toujours les précautions suivantes lors de l'utilisation de la «Contact grill», ci-après dénommé «le produit».

2.1 Général

- Si vous utilisez le produit pour la première fois, il est important de lire attentivement le manuel et les instructions.
- Si le produit fonctionne mal, s'il est tombé ou a été endommagé, ne l'utilisez pas et consultez notre service clientèle.
- Avant chaque utilisation, vérifiez que les pièces et les accessoires ne sont pas endommagés ou usés (fissures/cassures), ce qui pourrait nuire aux performances, et, le cas échéant, remplacez-les par des pièces et des accessoires d'origine ou recommandés par le fabricant.
- N'utilisez pas d'accessoires non proposés par le fournisseur. Ceux-ci peuvent présenter un danger pour l'utilisateur et endommager le produit.
- N'utilisez le produit qu'aux fins indiquées dans le présent manuel.
- Ne démontez pas, ne réparez pas et ne restaurez pas le produit. Cela pourrait endommager le produit. Pour votre propre sécurité, ces pièces ne doivent être remplacées que par du personnel de service autorisé. Envoyez toujours le produit à un centre de service pour les réparations afin d'éviter tout dommage et toute blessure corporelle.
- Soyez conscient des risques et des conséquences liés à une mauvaise utilisation du produit. Une mauvaise utilisation du produit peut entraîner des blessures et endommager le produit.
- Avant la première utilisation, retirez tous les matériaux d'emballage et les éventuels autocollants.
- Le produit ne convient qu'à une utilisation en intérieur. N'utilisez pas le produit à l'extérieur. Cela pourrait endommager le produit.
- L'extérieur du produit peut devenir chaud lorsque le produit est utilisé. Soyez donc vigilant lorsque vous touchez l'extérieur !
- Ne placez pas d'objets métalliques tels que des couteaux, des fourchettes, des cuillères et des couvercles sur le produit, ils peuvent devenir chauds. Soyez donc vigilant lorsque vous touchez ces objets.
- En raison de la chaleur résiduelle, les plaques du grill restent chaudes après utilisation. Ne touchez pas la surface chaude. Cela pourrait entraîner des blessures.
- Le produit est destiné à un usage domestique uniquement, et non : dans les cuisines du personnel, dans les magasins, dans les bureaux et autres environnements de travail, par les clients dans les hôtels, les motels et autres environnements résidentiels, dans les chambres d'hôtes, dans les fermes, etc.
- Ne mettez jamais vos mains sur les plaques du grill. Laissez toujours le produit refroidir pendant au moins 10 minutes avant de toucher les plaques du grill.

2.2 Personnes

- En cas de brûlure, faire immédiatement couler de l'eau tiède sur la partie du corps affectée. Ne pas s'arrêter pour enlever les vêtements et consulter rapidement un médecin.
- Le produit peut être utilisé par des enfants âgés de 8 ans et plus, à condition qu'ils soient correctement surveillés et informés sur l'utilisation sûre du produit et qu'ils en

comprennent les dangers possibles. Le nettoyage et l'entretien du produit ne doivent pas être effectués par des enfants, sauf s'ils ont plus de 8 ans et sont surveillés.

- Le produit peut être utilisé par des personnes souffrant d'un handicap physique ou mental, à condition qu'elles soient correctement surveillées et informées de l'utilisation sûre du produit et qu'elles en comprennent les dangers éventuels.
- Gardez le produit et le cordon hors de portée des enfants.
- Pour éviter tout risque d'électrocution, ne laissez pas les animaux domestiques ou les jeunes enfants mâcher le cordon d'alimentation.
- Ne laissez pas les enfants seuls ou sans surveillance à proximité du produit lorsqu'il est allumé.
- Ne laissez pas les enfants jouer avec le produit. Utilisez et stockez le produit hors de portée des enfants.

2.3 Utilisation

- Certaines parties du produit deviennent chaudes. Ne nettoyez pas le produit lorsqu'il est encore chaud. Attendez que le produit ait refroidi avant de le nettoyer.
- Le produit peut devenir très chaud pendant son utilisation. Par conséquent, placez le produit sur une plaque résistante à la chaleur pendant l'utilisation. Par exemple, ne le placez jamais sur une table ou une nappe en plastique ou sur un réfrigérateur.
- Le produit devient chaud lorsqu'il est allumé. Ne touchez pas les surfaces chaudes. N'utilisez pas le produit si vous êtes sensible à la chaleur. Ne touchez pas les parties chaudes du produit. Utilisez uniquement la poignée ou le bouton.
- Les parties chaudes du produit peuvent présenter un risque de brûlure pendant et après l'utilisation. Ne saisissez le produit que par la poignée. La chaleur peut s'échapper si le couvercle est ouvert alors qu'il est encore chaud. Prenez les précautions nécessaires, comme un gant de cuisine approprié, pour éviter les brûlures.
- Ne pas nettoyer le produit lorsqu'il est encore chaud.
- Placez toujours le produit sur une surface horizontale, plane, stable et ininflammable.
- Fermez toujours le produit avec les plaques du gril l'une sur l'autre avant de le brancher à la prise murale.

2.4 Électricité

- En cas de coupure de courant pendant l'utilisation, éteignez immédiatement le produit et débranchez-le.
- Si la surface du produit est fissurée, éteignez le produit pour éviter tout choc électrique.
- Vérifiez régulièrement que le cordon d'alimentation et la fiche ne présentent pas de signes de détérioration ou d'usure et, le cas échéant, n'utilisez pas le produit et faites remplacer ou réparer le cordon d'alimentation et/ou la fiche par un personnel de service agréé.
- N'immergez pas le produit, le cordon d'alimentation ou la fiche dans l'eau. Si de l'eau pénètre à l'intérieur ou sur le produit, éteignez-le immédiatement et contactez notre service clientèle.
- Utilisez et rangez le produit de manière à ce que les câbles ne soient pas endommagés.
- Pour éviter toute décharge électrique, n'utilisez pas le produit si vous pensez que le

câble d'alimentation ou la fiche est endommagé(e). Un câble d'alimentation ou une fiche endommagée(e) doit être réparé(e) ou remplacé(e) par un professionnel (un distributeur agréé).

- Ne débranchez pas le produit en tirant sur le câble d'alimentation. Cela pourrait provoquer un incendie ou une électrocution.
- Si de la fumée noire s'échappe du produit, débranchez-le immédiatement. Attendez que la fumée ait disparu avant de retirer le contenu du produit et de contacter notre service clientèle.
- Ne laissez pas le(s) câble(s) pendre sur le bord d'une table ou d'un comptoir.
- Ne pas placer le(s) câble(s) sur des surfaces chaudes ou à proximité d'huile.
- Ne placez pas le(s) câble(s) sous des tapis ou des couvertures. Veillez à ce que le câble ne se trouve jamais dans une allée.
- Ne déplacez pas le produit en tirant sur le cordon ou en le tordant.
- Avant de brancher le produit, assurez-vous que la tension secteur indiquée sur la plaque signalétique correspond à celle de votre alimentation.
- Veillez à ne pas trébucher sur le(s) câble(s) et à ce que le(s) câble(s) ne soit(nt) pas plié(s), tordu(s) ou coincé(s).
- Le produit n'est pas adapté pour être utilisé via une minuterie externe ou une télécommande séparée.
- Ne laissez pas le produit sans surveillance lorsqu'il est utilisé. Si vous n'utilisez pas le produit pendant une longue période, éteignez-le et débranchez-le de la prise murale.
- Utilisez uniquement le chargeur CA fourni. L'utilisation de tout autre chargeur peut causer des dommages irréparables au produit et à l'environnement et peut être dangereuse.
- N'utilisez pas de rallonge. Assurez-vous que le produit est connecté à une prise de terre sur laquelle aucun autre appareil n'est branché.
- Le produit ne doit être branché que sur une prise de courant de 220-240 V avec mise à la terre.

3. Mode d'emploi

1. Déroulez complètement le câble d'alimentation.
2. Vérifiez que les plaques du gril sont propres et dépoussiérées. Si nécessaire, essuyez-les avec un chiffon humide.
3. Placez le produit sur une surface plane et horizontale.
4. Branchez la fiche sur la prise de courant. Le voyant rouge (indicateur d'alimentation) s'allume.
5. Tournez le bouton de température dans le sens des aiguilles d'une montre jusqu'à «MAX» pour préchauffer les plaques du gril. Le voyant vert (indicateur de chauffe) s'allume.
6. Ouvrez le produit et placez vos aliments sur la plaque de gril inférieure.
7. Fermez le produit.
8. Réglez le bouton de température sur la bonne température en fonction de l'aliment.
9. Pendant la cuisson, l'excès de graisse s'écoule par les trous d'évacuation du bac de récupération.

10. Après la cuisson, ouvrez le produit pour retirer les aliments à l'aide d'une spatule en bois ou en plastique.
11. Après utilisation, débranchez le produit et laissez-le ouvert pour qu'il refroidisse.

REMARQUE

- ◇ Lors de la première utilisation, laissez le produit chauffer pendant environ 10 minutes sans aliments. Une légère fumée ou odeur peut se dégager. Ce phénomène est normal et inoffensif.
- ◇ Pendant l'utilisation, le voyant rouge (indicateur d'alimentation) est toujours allumé.
- ◇ Si trop d'aliments sont chargés dans le produit et que celui-ci ne peut pas être fermé, ne le fermez jamais avec une force excessive, car cela pourrait endommager le produit. Répartissez les aliments et grillez-les en plusieurs fois.
- ◇ Le préchauffage des plaques de gril prend de 3 à 5 minutes.
- ◇ Les aliments surgelés doivent être complètement décongelés avant d'être grillés.
- ◇ En fonction du type d'aliment, de son épaisseur ou de sa saveur, le temps de cuisson est d'environ 4 à 8 minutes. Vous pouvez griller les aliments plus ou moins longtemps selon votre goût.
- ◇ Vous pouvez rapprocher les plaques du gril en utilisant le verrou situé sur le côté gauche.
- ◇ N'utilisez jamais de fourchette ou de couteau tranchant pour retirer les aliments, car cela pourrait endommager le revêtement antiadhésif de la surface de cuisson. Utilisez uniquement des ustensiles en bois ou en plastique résistants à la chaleur.
- ◇ Débranchez toujours le produit lorsqu'il n'est pas utilisé.

4. Entretien et nettoyage

ATTENTION !

- ◇ Veuillez noter que certaines parties du produit deviennent très chaudes pendant l'utilisation. Débranchez le produit et attendez qu'il refroidisse complètement avant de le nettoyer ou de le ranger.
- ◇ Essayez la surface de cuisson avec un chiffon doux et humide après chaque utilisation. S'il est difficile d'enlever les résidus, utilisez un peu d'huile pour les ramollir.
- ◇ N'utilisez jamais de fourchette ou de couteau tranchant pour enlever la saleté, car cela pourrait endommager le revêtement antiadhésif de la surface de cuisson. Utilisez uniquement un ustensile en bois ou en plastique.
- ◇ N'utilisez pas de produits de nettoyage abrasifs ou agressifs.
- ◇ N'utilisez pas d'éponge abrasive pour nettoyer les plaques du gril.

1. Débranchez le produit et laissez-le refroidir complètement.
2. Retirez les plaques du gril du produit en appuyant sur les boutons de déverrouillage un par un et en retirant les plaques du gril.
3. Nettoyez les plaques du gril avec de l'eau chaude, une éponge douce et un détergent doux.

4. Séchez soigneusement les plaques avant de les remettre en place dans le produit.
5. Nettoyez le boîtier du produit avec un chiffon légèrement humide.
6. Assurez-vous que le boîtier est parfaitement sec avant de remettre le produit en service.

5. Stockage

Stockez le produit dans un endroit sec et propre. Ne stockez pas le produit à des températures extrêmement élevées ou basses.

6. Élimination et recyclage

Pensez à l'environnement et contribuez à un cadre de vie plus propre ! Vous pouvez contacter votre municipalité pour obtenir toutes les informations sur les possibilités d'élimination des produits mis au rebut.

6.1 Élimination



En fin de vie, ne jetez pas le produit avec les ordures ménagères, mais déposez-le dans un point de collecte désigné par le gouvernement pour qu'il soit recyclé.



L'emballage et les accessoires doivent être éliminés conformément à la réglementation environnementale en vigueur dans votre commune. Faites attention aux symboles apposés sur les différents matériaux d'emballage et, le cas échéant, mettez-les au rebut séparément. Les matériaux d'emballage sont étiquetés avec des lettres et des chiffres : 1-7 : plastique, 20-22 : papier et carton, 80-98 : matériaux composites.







6.2 Appareils électriques



Le symbole ci-contre avec la poubelle barrée indique que ce produit est soumis à la directive européenne (UE) 2012/19/EU. Cette directive stipule qu'à la fin de sa durée de vie, vous ne devez pas vous débarrasser de ce produit avec les déchets ménagers ordinaires, mais le déposer dans un point de collecte désigné par le gouvernement en vue de son recyclage.

7. Symboles

Les avertissements et symboles suivants sont utilisés dans ce manuel, sur l’emballage et sur le produit (le cas échéant).

Symbole	Description
	Suivez les instructions du manuel et conservez-le pour toute référence ultérieure.
	Un avertissement accompagné de ce symbole indique une situation potentiellement dangereuse pouvant entraîner des dommages graves et/ou des blessures mortelles.
	Une note contient des informations supplémentaires importantes pour l’utilisation du produit.
	Un avertissement accompagné de ce symbole indique une situation potentiellement dangereuse qui peut entraîner des dommages mineurs et/ou des blessures modérées.
	Sans bisphénol A (BPA).
	Attention : surface chaude !

8. Déclaration de conformité CE

 Ce produit est conforme à toutes les exigences et réglementations conformément à 2014/35/EU, à la directive 2014/30/EU et à la directive 2009/125/EC.

La déclaration de conformité de l’UE est disponible auprès du fournisseur.

9. Clause de non-responsabilité

Sous réserve de modifications ; les spécifications peuvent être modifiées sans justification.

KB4086 / KB4087



NL/BE - Handleiding - Oorspronkelijke handleiding

EN - User manual - Translation of the original manual

FR/BE - Manuel d'utilisation - Traduction du manuel original



lifegoods

©LifeGoods B.V.

Wisselweg 33, 1314 CB Almere (NL)

www.kitchenbrothers.nl - service@kitchenbrothers.nl

07/2024 - v1.0