



KitchenBrothers

GLAZEN KEUKENWEEGSCHAAL

NL/BE – Handleiding - Keukenweegschaal

EN – User manual - Kitchen scale

FR/BE – Manuel d'utilisation - Balance de cuisine

KB4011 / KB4012

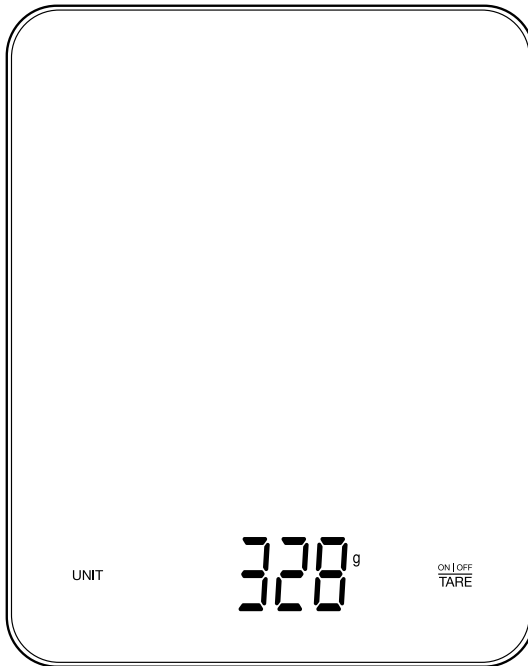

Lees de instructies - Please read the manual - Veuillez lire ce mode d'emploi

Index

NL – Handleiding	3
EN – User manual	13
FR – Manuel d’utilisation	23

NL – Handleiding



VOORWOORD

Over dit document

Deze handleiding bevat alle informatie voor correct, efficiënt en veilig gebruik van het product. Zorg ervoor dat je de instructies in deze handleiding volledig gelezen en begrepen hebt voordat je het product installeert of gebruikt. Bewaar deze handleiding voor toekomstig gebruik.

Oorspronkelijke instructies

Deze handleiding is oorspronkelijk geschreven in het Nederlands. Alle andere talen zijn vertalingen van de oorspronkelijke Nederlandse handleiding.

Service en garantie

Indien je service of informatie nodig hebt omtrent je product, neem dan contact op met onze klantenservice via service@kitchenbrothers.nl.

Wij verlenen 2 jaar garantie op onze producten. De klant dient een aankoopbewijs te kunnen tonen wanneer er beroep wordt gedaan op de garantie. Productdefecten moeten binnen 2 jaar na aankoopdatum worden gemeld bij ons. Let op, de garantie geldt niet: bij schade veroorzaakt door onjuist gebruik of reparatie; voor aan slijtage onderhevige onderdelen; voor gebreken waarvan de klant bij aankoop op de hoogte was; bij defecten door eigen schuld van de klant, bij schade door derden.

INHOUDSOPGAVE

1. Introductie	5
1.1 Beoogd gebruik	5
1.2 Productoverzicht	5
1.3 Productspecificaties	6
1.4 Overige eigenschappen	6
1.5 Inhoud verpakking	6
1.6 Bijgevoegde accessoires	6
2. Veiligheid	7
2.1 Algemeen	7
2.2 Personen	8
2.3 Gebruik	8
2.4 Elektra	8
2.5 Batterijen	8
3. Instructies voor gebruik	9
3.1 Voor het eerste gebruik	9
3.2 Gebruiken	10
3.3 Meeteenheid aanpassen	10
3.4 Tarra-functie	10
4. Probleemoplossing	10
5. Onderhoud en reiniging	11
6. Opslag	11
7. Weggooien en recyclen	11
7.1 Afvoeren	11
7.2 Elektrisch apparaat	11
8. Symbolen	12
9. CE-conformiteitsverklaring	12
10. Disclaimer	12

1. INTRODUCTIE

Bedankt dat je hebt gekozen voor onze KitchenBrothers product! Volg altijd de veiligheidsvoorschriften voor veilig gebruik.

1.1 Beoogd gebruik

Een keukenweegschaal is bedoeld om nauwkeurig het gewicht van voedsel en ingrediënten te meten in de keuken. Dit kan bijvoorbeeld nodig zijn bij het volgen van recepten waarbij de juiste hoeveelheden van verschillende ingrediënten belangrijk zijn. Het gebruik van een keukenweegschaal zorgt voor precisie en consistentie in je kook- en bakproces.

De leverancier is vrijgesteld van aansprakelijkheid voor enig letsel of schade veroorzaakt door het gebruik van het product buiten het beoogde gebruik ervan. Elke wijziging van het product kan gevolgen hebben voor je veiligheid en garantie.

1.2 Productoverzicht

1. Weegplaat
2. Display
3. Eenheidsknop
4. Tarra-aanduiding
5. Gewichts- en volumeaanduiding
6. Aan-/uit/Tarraknop
7. Antislip-voet
8. Batterijcompartiment

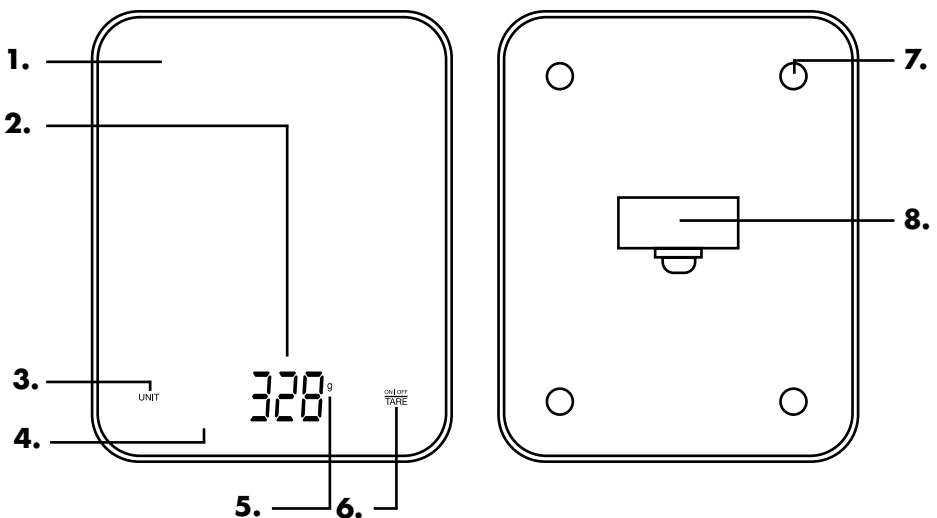

1.3 Productspecificaties

Afmeting	20 x 16 x 1,8 cm
Gewicht	390 g
Materiaal	ABS en gehard glas
Bedrijfstemperatuur*	5 tot 40°C
Bedrijfsvochtigheid*	≤90%
Opslagtemperatuur*	-20 tot 40°C
Opslagvochtigheid*	≤90%
Accu type	2x Zink-Koolstof-Batterij AAA
Accucapaciteit	2x 480mAh
Accu levensduur	6 maanden
Accu vervangbaar	Ja
Weegbereik	5 g tot 10 kg
Meeteenheid	g / lb:oz / oz / ml
Weegnauwkeurigheid	1 g / 0,1 oz (lb:oz) / 0,05 oz / 1 ml
Max. draagcapaciteit	10 kg
Automatische uitschakeling	Ja, na 1 minuut inactiviteit.

*Aanbevolen

1.4 Overige eigenschappen

- Display met aanraaktoetsen.
- Inclusief tarra-functie.
- Indicatie bij overbelasting en lege batterij.
- Ophanggat om het product aan de muur te kunnen hangen.
- Inclusief batterijen.

1.5 Inhoud verpakking

Controleer of de inhoud van het pakket overeenkomt met de pakbon wanneer je de verzending ontvangt. Licht je leverancier in als er onderdelen ontbreken. Lijkt het product beschadigd, dien dan onmiddellijk een klacht in bij de vervoerder en geef de leverancier een gedetailleerde beschrijving van de schade. Bewaar de beschadigde onderdelen en verpakking om je klacht te onderbouwen.

KitchenBrothers Keukenweegschaal - Zwart - Model KB4011 - EAN 8720195259459

KitchenBrothers Keukenweegschaal - Wit - Model KB4012 - EAN 8720195259466

1.6 Bijgevoegde accessoires

- 1x Handleiding
- 2x AAA-batterijen

2. VEILIGHEID

WAARSCHUWING!



Let erop dat het verpakkingsmateriaal niet in handen komt van kinderen. Zij kunnen erin stikken!

Lees voor gebruik de handleiding en de veiligheidsinformatie zorgvuldig door. De leverancier is niet verantwoordelijk voor het niet opvolgen van de veiligheidsinformatie over het gebruik en de omgang met het product of schade aan eigendommen of persoonlijk letsel.

Neem altijd de volgende voorzorgsmaatregelen in acht wanneer je gebruik maakt van 'de Glazen keukenweegschaal', hierna te noemen 'het product'.

2.1 Algemeen

- Als dit de eerste keer is dat je het product gebruikt is het belangrijk om de handleiding en instructies zorgvuldig door te nemen.
- Als het product niet goed functioneert, gevallen of beschadigd is, gebruik het product dan niet en raadpleeg onze klantenservice.
- Controleer voor elk gebruik de onderdelen en accessoires op schade of slijtage (barsten/breuken) die het functioneren negatief kunnen beïnvloeden en vervang ze, als hiervan sprake is, door originele of door de fabrikant aanbevolen onderdelen en accessoires.
- Gebruik geen accessoires die niet aangeboden worden door de leverancier. Deze kunnen een gevaar vormen voor de gebruiker en het product beschadigen.
- Gebruik het product alleen voor de doeleinden aangegeven in deze handleiding.
- Haal het product niet uit elkaar, repareer en herstel het product niet. Dit kan schade aan het product aanbrengen. Voor de eigen veiligheid mogen deze onderdelen alleen vervangen worden door geautoriseerd onderhoudspersoneel. Stuur het product altijd naar een servicecentrum voor reparaties om schade en persoonlijk letsel te voorkomen.
- Let op de risico's en consequenties die verbonden zijn aan verkeerd gebruik van het product. Verkeerd gebruik van het product kan leiden tot persoonlijk letsel en schade aan het product.
- Verwijder voor het eerste gebruik al het verpakkingsmateriaal en eventuele stickers.
- Het product is alleen geschikt voor binnenshuis. Gebruik het product niet buitenshuis. Dit kan leiden tot schade aan het product.
- Het product is ontworpen en bedoeld voor privégebruik. Gebruik het product niet voor commerciële doeleinden.
- Houd het product uit de buurt van hitte, ruimtes waar de temperatuur relatief hoog is en hittebronnen zoals ovens.
- De glazen plaat is sterk maar niet onbreekbaar. Zorg ervoor dat niets op de glazen plaat valt en dat het product niet valt, anders kan hij breken.

2.2 Personen

- Dit product mag door kinderen vanaf 8 jaar en ouder worden gebruikt, mits ze goed worden begeleid en geïnformeerd zijn m.b.t. het veilig gebruik van het product en de mogelijke gevaren hiervan begrijpen. Het reinigen en onderhouden van het product mag niet door kinderen worden uitgevoerd, behalve als ze ouder zijn dan 8 jaar en onder toezicht staan.
- Het product mag niet gebruikt worden door mensen met een fysieke of mentale beperking. Gebruik van het product is alleen toegestaan als er een toezichthouder bij is, die verantwoordelijk is voor de veiligheid van de gebruiker.
- Laat kinderen niet met het product spelen. Gebruik en bewaar het product buiten het bereik van kinderen.

2.3 Gebruik

- Het maximale weeggewicht is 10 kg, overschrijd deze limiet niet.
- Plaats het product altijd op een horizontaal, effen, stabiel en niet ontvlambaar oppervlak.
- Zet geen hete spullen op het product. Sommige onderdelen van het product zijn gemaakt van plastic, hierdoor zijn ze kwetsbaar voor hitte.
- Zet geen gewicht op het product als je hem niet gebruikt. Sommige onderdelen van het product zijn gemaakt van plastic, hierdoor zijn ze kwetsbaar voor langdurige druk.
- Zorg ervoor dat het product een stabiel en veilig oppervlak staat, zodat het product niet om kan vallen en er geen water in kan komen.
- Gebruik het product niet in de buurt van een bad, een douche, een zwembad, of bij een (was)bak gevuld met water. Raak het product en het stroomsnoer niet met natte handen aan. Zorg ervoor dat het product niet in contact komt met water. Dompel het product niet onder in water. Als er toch water in of op het product komt, zet het product dan direct uit en neem contact op met onze klantenservice.
- Laat het product niet van grote hoogte vallen en zorg ervoor dat het product niet van je werkblad kan vallen.

2.4 Elektra

- Gebruik het product niet in de buurt van apparaten die elektromagnetische interferentie kunnen veroorzaken (bijv. mobiele telefoons in communicatie, magnetrons). Dit kan ervoor zorgen dat het product niet accuraat werkt.

2.5 Batterijen

- Als de batterijen/accu's lekken, vermijd dan contact met de huid, ogen, open huid of wonden. Draag handschoenen. In geval van accidentele blootstelling aan batterijvloeistof, spoel de getroffen gebieden met veel schoon water en roep onmiddellijk medische hulp in. Verwijder de lege batterijen/accu's onmiddellijk uit het product, aangezien er een verhoogd risico op zuurlekkage bestaat.
- Batterijen/accu's moeten worden geplaatst volgens de juiste polariteit zoals aangegeven op het product.

- De batterijen/accu's vormen een verstikkingsgevaar, houd ze uit de buurt van kinderen en huisdieren.
- De levensduur van batterijen/accu's is ongeveer een jaar. Vervang de batterijen/accu's op tijd.
- Gebruik alleen batterijen/accu's van hetzelfde of gelijkwaardige type.
- Gebruik geen oude en nieuwe batterijen/accu's door elkaar.
- Gebruik handschoenen om lekkende batterijen/accu's te verwijderen. Maak het batterijcompartiment schoon met een droge doek.
- Gooi batterijen/accu's niet bij het huisvuil. Batterijen/accu's bevatten chemicaliën die schadelijk zijn voor het milieu.
- Gooi geen batterijen/accu's in het vuur. Probeer batterijen/accu's niet te pletten, te doorboren of op een andere manier uit elkaar te halen, om welke reden dan ook.
- Lekkende batterijen/accu's kunnen het product beschadigen. Verwijder de batterijen/accu's als je het toestel langere tijd niet gebruikt.
- Ondeskundig gebruik van de batterijen/accu's kan explosie en lekkage van batterijvloeistof veroorzaken.
- Probeer de polen of de batterijen/accu's niet te kortsluiten.
- Probeer geen niet-oplaadbare batterijen/accu's op te laden. Opladbare batterijen/accu's moeten uit het product worden verwijderd voordat ze worden opgeladen.
- Recycle batterijen/accu's indien nodig. Lever de batterijen/accu's in bij een door de overheid goedgekeurd inzamelpunt voor recycling.
- Stel de batterijen/accu's niet bloot aan hoge temperaturen of overmatige hitte.

3. INSTRUCTIES VOOR GEBRUIK



Het maximale weeggewicht is 10 kg, overschrijd deze limiet niet.

Zorg ervoor dat het product niet nat wordt.

3.1 Voor het eerste gebruik

1. Draai het product om en open het batterijcompartiment.
2. Plaats de 2 AAA-batterijen in het product. Let hierbij op de juiste polariteit.
3. Sluit de deksel van het batterijcompartiment.
4. Draai het product om en plaats het op een vlak, effen en stabiel oppervlak.

3.2 Gebruiken

1. Druk op de aan-/uitknop om het product aan te zetten.
2. Zet het te wegen product op de weegplaat en zorg ervoor dat het stil staat.
3. Na een paar seconden verschijnt het gewicht op de display.
4. Houdt 2 seconden de aan-/uitknop ingedrukt om het product uit te zetten. De display gaat automatisch na 1 minuut uit.

3.3 Meeteenheid aanpassen

1. Druk op de UNIT-knop om te schakelen tussen de eenheden: g / lb:oz / oz / ml.
2. De gekozen eenheid verschijnt rechts op het scherm. Het product onthoudt de laatst gebruikte meeteenheid voor de volgende keer.

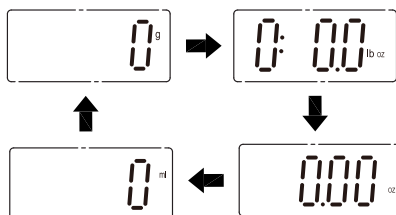

3.4 Tarra-functie

Met de tarra-functie weet je wat het nettogewicht van een product is wanneer je het brutogewicht op de weegplaat zet. Voorbeeld: Je wilt ingrediënten wegen in een bakje. Als de lege bak 100 gram weegt, komt er na drukken op de tarra-knop "0 gram" op het scherm te staan in plaats van 100 gram. Als je daarna 50 gram groente in de bak doet, zal het scherm "50 gram" weergeven in plaats van 150 gram. Het gewicht van de bak wordt dus in mindering gebracht.

1. Plaats eerst een lege container op de weegplaat. Het gewicht van de lege container wordt weergegeven op het scherm.
2. Druk op TARE om het tarra-gewicht in mindering te brengen. De display zal nu "0" en "TARE" weergeven.
3. Plaats het te wegen product in de lege container.
4. De display zal het gewicht van het product weergeven (nettogewicht) zonder het gewicht van de container.
5. Als je klaar bent, neem de producten en de container van de weegplaat. Het scherm toont het negatieve gewicht van de container. Druk op de TARE-knop om terug te gaan naar een nul-gewicht zonder tarra.



4. PROBLEEMOPLOSSING

Probleem	Oorzaak	Oplossing
De display toont "Lo".	De batterijen zijn bijna leeg.	Vervang de batterijen. Gebruik hiervoor 2x AAA-batterijen.
De display toont "unSt".	Het product staat niet stabiel.	Zorg ervoor dat het product op een effen en stabiel oppervlak staat.
	Het te wegen product staat niet stabiel op de weegplaat.	Zorg ervoor dat het te wegen product stabiel op de weegplaat staat.
De display toont "EEEE".	Er staat te veel gewicht op de weegplaat.	Zorg ervoor dat er maximaal 10 kg op de weegplaat staat.

5. ONDERHOUD EN REINIGING

Reinig het product met een licht vochtige, schone doek en maak hem goed droog. Gebruik geen schurende of agressieve schoonmaakmiddelen. Plaats het product op een effen en stabiel oppervlak.

6. OPSLAG

Bewaar het product op een droge, schone plek met een relatieve luchtvochtigheid onder 90%. Zet geen gewicht op het product als je hem niet gebruikt. Bewaar het product niet in extreem hoge of lage temperaturen. Haal de batterijen uit het product als je het langer dan een week niet gebruikt.

7. WEGGOOIEN EN RECYCLEN

Denk aan het milieu en lever een bijdrage aan een schonere leefomgeving! Je kunt bij je gemeente terecht voor alle informatie over de mogelijkheden voor het afvoeren van afgedankte producten.

7.1 Afvoeren



Gooi het product aan het einde van zijn levensduur niet weg met het normale huisvuil, maar lever hem in op een door de overheid aangewezen inzamelpunt om het te laten recylen.



Voer de verpakking en de accessoires af conform de milieuvoorschriften die gelden in jouw gemeente. Let op de symbolen op de verschillende verpakkingsmaterialen en voer ze – indien nodig – gescheiden af. De verpakkingsmaterialen zijn voorzien van letters en cijfers: 1-7: plastic, 20-22: papier en karton, 80-98 composietmaterialen.









7.2 Elektrisch apparaat



Het symbool hiernaast met de doorgekruiste vuilnisbak geeft aan dat dit product is onderworpen aan de Europese richtlijn (EU) 2012/19/EU. Deze richtlijn stelt dat je dit product aan het einde van zijn levensduur niet met het normale huisvuil af mag laten voeren, maar het moet inleveren op een door de overheid aangewezen inzamelpunt om het te laten recylen.

8. SYMBOLEN

In deze handleiding, op de verpakking en op het product worden de volgende waarschuwingen en symbolen gebruikt (indien van toepassing).

Symbool	Omschrijving
	Volg de instructies op in de handleiding en bewaar deze voor de toekomst.
	Een waarschuwing met dit symbool geeft een mogelijk gevaarlijke situatie aan die kan resulteren in ernstige schade en/of fatale letsel.
	Een opmerking bevat extra informatie dat van belang is voor het gebruik van het product.
	Een waarschuwing met dit symbool geeft een mogelijk gevaarlijke situatie aan die kan resulteren in lichte schade en/of matige letsel.
	Geschikt om binnenshuis te gebruiken.
	Voedselveilig.
	Vrij van Bisfenol A (BPA).
	Max. 10 kg draaggewicht.

9. CE-CONFORMITEITSVERKLARING

 Dit product voldoet aan alle eisen en voorschriften conform 2014/35/EU, de richtlijn 2014/30/EU en de richtlijn 2009/125/EC.

De volledige EU-conformiteitsverklaring is verkrijgbaar bij de leverancier.

10. DISCLAIMER

Veranderingen onder voorbehoud; specificaties kunnen veranderen zonder opgave van redenen.

EN – User manual



FOREWORD

About this document

This manual contains all the information for correct, efficient and safe use of the product. Make sure you have fully read and understood the instructions in this manual before installing or using the product. Keep this manual for future use.

Original Instructions

This manual was originally written in Dutch. All other languages are translations of the original Dutch manual.

Service and warranty

If you need service or information regarding your product, please contact our customer service at service@kitchenbrothers.nl.

We provide a 2-year warranty on our products. Customer must be able to show proof of purchase when claiming warranty. Product defects must be reported to us within 2 years from the date of purchase. Please note that the warranty does not apply: for damage caused by improper use or repair; for parts subject to wear and tear; for defects known to the customer at the time of purchase; for defects caused by the customer's own fault, for damage caused by third parties.

TABLE OF CONTENTS

1. Introduction	15
1.1 Intended use	15
1.2 Product overview	15
1.3 Product specifications	16
1.4 Other features	16
1.5 Contents of package	16
1.6 Included accessories	16
2. Safety	17
2.1 General	17
2.2 Persons	18
2.3 Use	18
2.4 Electronics	18
2.5 Batteries	18
3. Instructions for use	19
3.1 Before first use	19
3.2 Operation	19
3.3 Weighing units	20
3.4 Tare function	20
4. Troubleshooting	20
5. Maintenance and cleaning	21
6. Storage	21
7. Disposal and recycle	21
7.1 Disposal	21
7.2 Electric appliance	21
8. Symbols	21
9. CE- Declaration of Conformity	22
10. Disclaimer	22

1. INTRODUCTION

Thank you for choosing our KitchenBrothers product! Please always follow the instructions for safe usage.

1.1 Intended use

A kitchen scale is designed to accurately measure the weight of food and ingredients in the kitchen. This may be necessary, for example, when following recipes where the correct amounts of different ingredients are important. Using a kitchen scale ensures precision and consistency in your cooking and baking process.

The supplier is released from liability for any injury or damage caused by using the product beyond its intended use. Any modification of the product may affect your safety and warranty.

1.2 Product overview

1. Weighing plate
2. Display
3. Unit button
4. Tare indication
5. Weight and volume display
6. On/Off/Tare button
7. Non-slip foot
8. Battery compartment

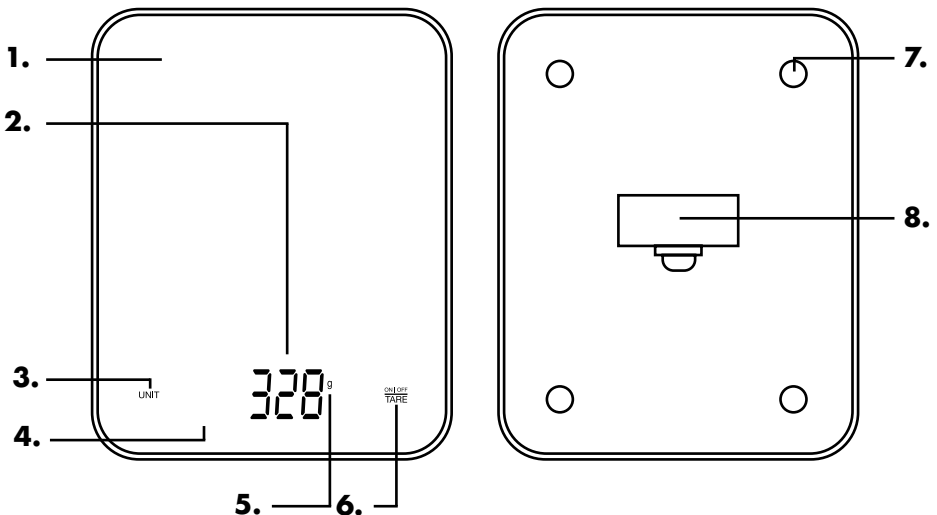

1.3 Product specifications

Dimension	20 x 16 x 1.8 cm
Weight	390 g
Material	ABS and tempered glass
Operating temperature*	5 to 40°C
Operating humidity*	≤90%
Storage temperature*	-20 to 40°C
Storage humidity*	≤90%
Battery type	2x AAA Zinc Carbon Battery
Battery capacity	2x 480mAh
Battery life	6 months
Battery replaceable	Yes
Weighing range	5 g to 10 kg
Measuring unit	g / lb:oz / ml
Weighing accuracy	1 g / 0.1 oz (lb:oz) / 0.05 oz / 1 ml
Max. carrying capacity	10 kg
Automatic switch-off	Yes, after 1 minute of inactivity.

*Recommended

1.4 Other features

- Display with touch keys.
- Includes tare function.
- Overload and low battery indication.
- Suspension hole for hanging the product on the wall.
- Batteries included.

1.5 Contents of package

When receiving your shipment, make sure that the contents are consistent with the packing list. Notify your distributor of any missing items. If the equipment appears to be damaged, file a claim immediately with the carrier and notify your distributor at once, giving a detailed description of any damage. Save the damaged parts and packing container to substantiate your claim.

KitchenBrothers Kitchen scale - Black - Model KB4011 - EAN 8720195259459

KitchenBrothers Kitchen scale - White - Model KB4012 - EAN 8720195259466

1.6 Included accessories

- 1x User manual
- 2x AAA-batteries

2. SAFETY



WARNING!

*Please ensure that the packaging is kept out of the reach of children!
Risk of suffocation!*

Before use, read the manual and safety information carefully. The supplier is not responsible for failure to follow the safety information on the use and handling of the product or damage to property or personal injury.

Always observe the following precautions when using 'the Glass kitchen scale', hereinafter referred to as 'the product'.

2.1 General

- If this is your first time using the product, it is important to read the manual and instructions carefully.
- If the product is not working properly, has been dropped or damaged, do not use the product and contact our customer service.
- Before each use, inspect the parts and accessories for damage or wear (cracks/breaks) that could impair function and if so, replace them with original parts and accessories recommended by the manufacturer.
- Do not use accessories not offered by the supplier. They may pose a danger to the user and damage the product.
- Use the product only for the purposes indicated in this manual.
- Do not disassemble or repair the product. This may damage the product. For your own safety, these parts should only be replaced by authorized service personnel. Always send the product to the service center for repairs to avoid damage and personal injury.
- Be aware of the risks and consequences associated with incorrect use of the product. Improper use of the product can lead to personal injury and damage to the product.
- Before first use, remove all packaging material and any stickers.
- The product is suitable for indoor use only. Do not use the product outdoors. Doing so may result in damage to the product.
- The product is designed and intended for private use. Do not use the product for commercial purposes.
- Keep the product away from heat, areas where the temperature is relatively high and heat sources such as ovens.

- The glass plate is strong but not unbreakable. Be careful not to drop anything on the glass plate or the product may break.

2.2 Persons

- This product may be used by children 8 years of age and older, provided they are properly instructed and informed as to the safe use of the product and understand its potential hazards. Cleaning and maintenance of the product should not be carried out by children unless they are over 8 years old and supervised.
- The product must not be used by people with physical or mental disabilities. Use of the product is allowed only when a supervisor is present, who is responsible for the safety of the user.
- Do not let children play with the product. Use and store the product out of the reach of children.

2.3 Use

- The maximal load-bearing capacity is 10 kg, do not exceed this limit.
- Always place the product on a horizontal, even, stable and non-flammable surface.
- Some parts of the product are made of plastic. This makes them vulnerable to heat. Do not put hot items on the product.
- Some parts of the product are made of plastic. This makes them vulnerable to prolonged pressure. Do not put weight on the product when not in use.
- Make sure that the product is on a stable and secure surface, so that the product cannot fall over and no water can enter.
- Do not use the product near a bath, shower, swimming pool, or near a basin or sink filled with water. Do not touch the product and power cord with wet hands. Make sure that the product does not come into contact with water. Do not immerse the product in water. If water does get in or on the product, turn the product off immediately and contact our customer service.
- Do not drop the product from a great height and make sure the product cannot fall off your work surface.

2.4 Electronics

- Do not use the product near devices that may cause electromagnetic interference (e.g., cell phones in communications, microwave ovens). This may cause the product to not work accurately.

2.5 Batteries

- If the batteries leak, avoid contact with skin, eyes, open skin or wounds. Wear gloves. In case of accidental exposure to battery fluid, flush affected areas with plenty of clean water and seek immediate medical attention. Remove exhausted batteries from the product immediately as there is an increased risk of acid leakage.

- Batteries must be installed according to the correct polarity as marked on the product.
- The batteries are a choking hazard, keep them away from children and pets.
- The battery life is about one year. Replace the batteries on time.
- Only use batteries of the same or equivalent type.
- Do not mix old and new batteries.
- Use gloves to remove leaking batteries. Clean the battery compartment with a dry cloth.
- Do not dispose of batteries in the household waste. Batteries contain chemicals that are harmful to the environment.
- Do not throw batteries into fire. Do not attempt to crush, puncture, or otherwise disassemble batteries for any reason.
- Leaking batteries can damage the product. Remove the batteries if you are not going to use the product for a long time.
- Improper use of the batteries can cause explosion and leakage of battery fluid.
- Do not try to short-circuit the terminals or the batteries.
- Do not attempt to charge non-rechargeable batteries. Rechargeable batteries must be removed from the product before charging.
- Recycle batteries if necessary. Dispose of the batteries at a government-approved collection point for recycling.
- Do not expose the batteries to high temperatures or excessive heat.

3. INSTRUCTIONS FOR USE



The maximum weighing weight is 10 kg, do not exceed this limit.



Make sure that the product does not get wet.

3.1 Before first use

1. Turn the product over and open the battery compartment.
2. Insert the 2 AAA batteries into the product. When doing so, observe the correct polarity.
3. Close the battery compartment cover.
4. Turn the product over and place it on a flat, level and stable surface.

3.2 Operation

1. Press the power button to turn on the product.
2. Place the product to be weighed on the weighing plate and make sure it is stationary.
3. After a few seconds, the weight will appear on the display.
4. Press and hold the on/off button for 2 seconds to turn the product off. The display will automatically turn off after 1 minute.

3.3 Weighing units

1. Press the UNIT button to switch between units: g / lb:oz / oz / ml.
2. The selected unit appears on the right side of the screen. The product memorizes the last unit of measurement used for the next time.

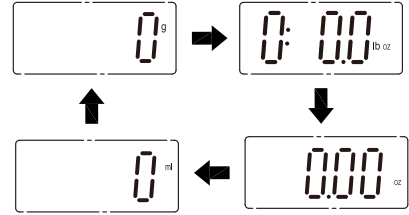

3.4 Tare function

The tare function lets you know what the net weight of a product is when you put the gross weight on the weighing plate. Example: You want to weigh ingredients in a bowl. If the empty bowl weighs 100 grams, after pressing the tare button, "0 grams" will appear on the screen instead of 100 grams. If you then put 50 grams of vegetables in the bowl, the screen will show "50 grams" instead of 150 grams. So, the weight of the container will be subtracted.

1. First, place an empty bowl on the weighing tray. The weight of the empty bowl is displayed on the screen.
2. Press TARE to subtract the tare weight. The display will now show "0" and "TARE." Now put the products to be weighed into the empty bowl.
3. Place the product to be weighed in the empty container.
4. The display will show the weight of the product (net weight) without the weight of the container.
5. When you have finished weighing, remove the container including the product from the weighing plate. The display will show the negative weight of the container. Press TARE to return to zero weight without tare.



4. TROUBLESHOOTING

Problem	Cause	Solution
The display shows "Lo".	The batteries are low.	Replace the batteries. Use 2x AAA batteries for this purpose.
The display shows "unSt".	The product is not stable.	Make sure the product is on an even and stable surface.
	The product to be weighed is not stable on the weighing platform.	Make sure the product to be weighed is stable on the weighing plate.
The display shows "EEEE".	There is too much weight on the weighing platform.	Make sure there is a maximum of 10 kg on the weighing plate.

5. MAINTENANCE AND CLEANING

Clean the product with a slightly damp, clean cloth and dry it well. Do not use abrasive or aggressive cleaning agents. Place the product on an even and stable surface.

6. STORAGE

Store the product in a dry, clean place with relative humidity below 90%. Do not put weight on the product when not in use. Do not store the product in extremely high or low temperatures. Remove the batteries from the product if you do not use it for more than a week.

7. DISPOSAL AND RECYCLE

Think about the environment and contribute to a cleaner living environment! You can contact your local council for all information on disposal options for discarded products.

7.1 Disposal



At the end of its life, do not dispose of the product with normal household waste, but hand it in at a government designated collection point for recycling.



Dispose of the packaging and accessories in accordance with the environmental regulations in force in your local council. Pay attention to the symbols on the different packaging materials and - if necessary - dispose of them separately. The packaging materials are marked with letters and numbers: 1-7: plastic, 20-22: paper and cardboard, 80-98 composite materials.









7.2 Electric appliance



The symbol shown here with the crossed-out garbage can indicates that this product is subject to European Directive (EU) 2012/19/EU. This directive states that at the end of its service life, you must not dispose of this product with normal household waste, but hand it in at a government designated collection point for recycling.

8. SYMBOLS

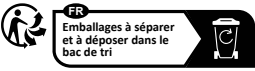
Symbol	Description
	Follow the instructions in the user manual and keep it for future reference.

	A warning with this symbol indicates a potentially hazardous situation that could result in serious damage and/or fatal injury.
	A note contains additional information relevant to the use of the product.
	A warning with this symbol indicates a potentially hazardous situation that may result in minor damage and/or moderate injury.
	Suitable for indoor use.
	Food safe.
	Free of Bisphenol A (BPA).
	Max. 10 kg carrying weight.
	Recycling symbol: Separate the packaging and put it in the sorting bin. (Only applicable in France)
	Recycling symbol: This user manual can be recycled. (Only applicable in France)
	Recycling symbol: This product and the batteries can be recycled. (Only applicable in France)

9. CE- DECLARATION OF CONFORMITY

 This product complies with all requirements and regulations according to 2014/35/EU, Directive 2014/30/EU and Directive 2009/125/EC.

The complete EU Declaration of Conformity is available from the supplier.

10. DISCLAIMER

Changes reserved; specifications are subject to change without stating grounds for doing so.

FR – Manuel d'utilisation



AVANT-PROPOS

À propos de ce document

Ce manuel contient toutes les informations nécessaires à une utilisation correcte, efficace et sûre du produit. Assurez-vous d'avoir bien lu et compris les instructions de ce manuel avant d'installer ou d'utiliser le produit. Conservez ce manuel pour une utilisation ultérieure.

Instructions originales

Ce manuel a été rédigé à l'origine en néerlandais. Toutes les autres langues sont des traductions du manuel original en néerlandais.

Service et garantie

Si vous avez besoin d'un service ou d'une information concernant votre produit, veuillez contacter notre service clientèle via service@kitchenbrothers.nl.

Nous offrons une garantie de 2 ans sur nos produits. Pour obtenir un service pendant la période de garantie, le produit doit être retourné avec une preuve d'achat. Les défauts du produit doivent être signalés dans un délai de deux ans à compter de la date d'achat. Cette garantie ne couvre pas : les dommages causés par une mauvaise utilisation ou une réparation incorrecte ; les pièces d'usure ; les défauts dont le client avait connaissance au moment de l'achat ; les dommages ou défauts causés par la négligence du client ; les dommages ou défauts causés par des tiers.

TABLE DES MATIÈRES

1. Introduction	25
1.1 Utilisation prévue	25
1.2 Description du produit	25
1.3 Spécifications du produit	26
1.4 Autres caractéristiques	26
1.5 Contenu de l'emballage	26
1.6 Accessoires inclus	26
2. Sécurité	27
2.1 Général	27
2.2 Personnes	28
2.3 Utilisation	28
2.4 Équipement électrique	28
2.5 Piles	29
3. Mode d'emploi	29
3.1 Avant la première utilisation	29
3.2 Utilisation	30
3.3 Unités de mesure	30
3.4 Fonction de tare	30
4. Résolution des problèmes	31
5. Entretien et nettoyage	31
6. Stockage	31
7. Élimination et recyclage	31
7.1 Élimination	31
7.2 Appareils électriques	32
8. Symboles	32
9. Déclaration de conformité CE	33
10. Clause de non-responsabilité	33

1. INTRODUCTION

Merci d'avoir choisi notre produit KitchenBrothers ! Suivez toujours les instructions pour une utilisation sûre.

1.1 Utilisation prévue

Une balance de cuisine est conçue pour mesurer avec précision le poids des aliments et des ingrédients dans la cuisine. Cela peut s'avérer nécessaire, par exemple, lorsque vous suivez des recettes pour lesquelles les quantités exactes des différents ingrédients sont importantes. L'utilisation d'une balance de cuisine garantit la précision et la cohérence de votre processus de cuisson et de pâtisserie.

Le fournisseur est dégagé de toute responsabilité en cas de blessures ou de dommages causés par l'utilisation du produit au-delà de l'usage prévu. Toute modification du produit peut affecter votre sécurité et la garantie.

1.2 Description du produit

1. Plaque de pesée
2. Afficheur
3. Bouton d'unité
4. Affichage de la tare
5. Affichage du poids et du volume
6. Bouton marche/arrêt/tare
7. Base antidérapante
8. Compartiment à piles

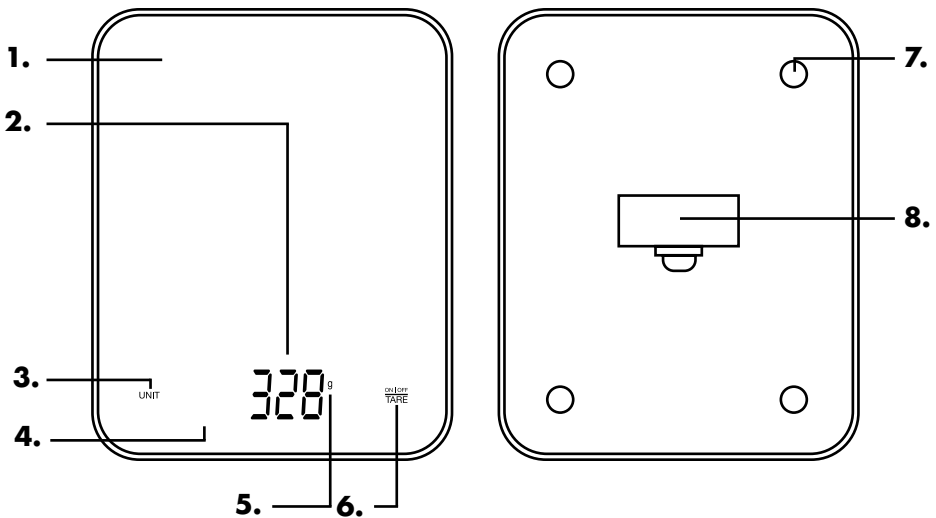

1.3 Spécifications du produit

Dimensions	20 x 16 x 1,8 cm
Poids	390 g
Matériau	ABS et verre trempé
Température de fonctionnement*	5 à 40°C
Humidité de fonctionnement*	≤90%
Température de stockage*	-20 à 40°C
Humidité de stockage*	≤90%
Type de batterie	2 piles zinc-carbone AAA
Capacité de la batterie	2x 480mAh
Durée de vie de la batterie	6 mois
Batterie remplaçable	Oui
Plage de pesée	5 g à 10 kg
Unité de mesure	g / lb:oz / ml
Précision de la pesée	1 g / 0,1 oz (lb:oz) / 0,05 oz / 1 ml
Capacité de charge maximale	10 kg
Arrêt automatique	Oui, après 1 minute d'inactivité.

*Recommended

1.4 Autres caractéristiques

- Ecran avec touches tactiles.
- Fonction de tare incluse.
- Indication de surcharge et de pile faible.
- Trou de suspension pour accrocher le produit au mur.
- Piles incluses.

1.5 Contenu de l'emballage

Vérifiez que le contenu du colis correspond au bordereau d'expédition lorsque vous recevez l'envoi. Informez votre fournisseur si des pièces sont manquantes. Si le produit semble endommagé, déposez immédiatement une plainte auprès du transporteur et donnez au fournisseur une description détaillée des dommages. Conservez les pièces endommagées et l'emballage pour étayer votre plainte.

KitchenBrothers Balance de cuisine - Noir - Modèle KB4011 - EAN 8720195259459
KitchenBrothers Balance de cuisine - Blanc - Modèle KB4012 - EAN 8720195259466

1.6 Accessoires inclus

- 1x Manuel d'utilisation
- 2x Piles AAA

2. SÉCURITÉ



ATTENTION !

Veillez à ce que le matériel d'emballage ne tombe pas entre les mains des enfants. Ils pourraient s'étouffer avec !

Avant toute utilisation, lisez attentivement le manuel et les informations de sécurité. Le fournisseur n'est pas responsable du non-respect des consignes de sécurité relatives à l'utilisation et à la manipulation de le produit, ni des dommages matériels ou corporels.

Respectez toujours les précautions suivantes lors de l'utilisation de « la Balance de cuisine en verre », ci-après dénommé « le produit ».

2.1 Général

- Si c'est la première fois que vous utilisez ce produit, il est important que vous lisiez attentivement le manuel d'utilisation et les instructions.
- Si le produit ne fonctionne pas correctement ou si l'appareil est tombé ou endommagé, ne l'utilisez pas et consultez le service clientèle.
- Après chaque utilisation, contrôlez les pièces et les accessoires afin de détecter tout signe de dommage ou d'usure (fissures/cassures) susceptibles d'affecter le fonctionnement du produit. En cas de dommage ou d'usure, remplacez-les par des pièces ou des accessoires originaux ou recommandés par le fabricant.
- N'utilisez pas d'accessoires autres que ceux mis à disposition par le fournisseur. Ils pourraient présenter un danger pour l'utilisateur et endommager le produit.
- Utilisez le produit uniquement aux fins indiquées dans ce manuel.
- Ne démontez pas le produit et ne le réparez pas vous-même. Cela risquerait d'endommager le produit. Pour votre propre sécurité, ne faites remplacer les pièces que par un personnel de maintenance autorisé. Envoyez toujours le produit à un service de réparation pour éviter tout dégât et blessure.
- Faites attention aux risques et aux conséquences liés à une mauvaise utilisation du produit. Une utilisation non conforme peut entraîner des dommages corporels et des dégâts à l'appareil ou aux produits qui y sont reliés.
- Avant la première utilisation, retirez tous les matériaux d'emballage et tous les autocollants.
- Le produit est adapté à un usage intérieur uniquement. N'utilisez pas le produit à l'extérieur. Cela peut entraîner des dommages au produit.
- Le produit est conçu pour l'usage privé. Ne l'utilisez pas pour des fins commerciales.

- Conservez le produit à l'écart de la chaleur, des zones où la température est relativement élevée et des sources de chaleur telles que les fours.
- La plaque de verre est solide mais pas incassable. Veillez à ce que rien ne tombe sur la plaque de verre et à ce que le produit ne tombe pas, sinon elle risque de se casser.

2.2 Personnes

- Ce produit peut être utilisé par des enfants de 8 ans et plus, à condition qu'ils soient correctement surveillés et instruits sur l'utilisation sûre du produit et qu'ils en comprennent les dangers possibles. Le nettoyage et l'entretien du produit ne doivent pas être effectués par des enfants, sauf s'ils ont plus de 8 ans et sont surveillés.
- Le produit ne doit pas être utilisé par des personnes souffrant d'un handicap physique ou mental. L'utilisation du produit n'est autorisée qu'en présence d'un superviseur responsable de la sécurité de l'utilisateur.
- Ne laissez pas les enfants jouer avec le produit. Utilisez et stockez le produit hors de portée des enfants.

2.3 Utilisation

- La capacité de charge maximale est de 10 kg, ne dépassez pas cette limite.
- Placez le produit toujours sur une surface horizontale, lisse, stable et ininflammable.
- Certaines parties du produit sont en plastique. Cela les rend vulnérables à la chaleur. Ne posez pas d'objets chauds sur le produit.
- Certaines parties du produit sont en plastique. Cela les rend vulnérables à une pression prolongée. Ne posez rien sur le produit lorsqu'il n'est pas utilisé.
- Assurez-vous que le produit est toujours sur une surface stable et sûre afin que le produit ne puisse pas se renverser et que de l'eau ne puisse pas entrer dans le produit.
- N'utilisez pas le produit à proximité d'un bain, d'une douche, d'une piscine ou d'un bac (à linge) rempli d'eau. Ne touchez pas le produit et le cordon d'alimentation avec des mains mouillées. Veillez à ce que le produit n'entre pas en contact avec l'eau. N'immergez pas le produit dans l'eau. Si de l'eau pénètre à l'intérieur ou sur le produit, éteignez-le immédiatement et contactez notre service clientèle.
- Ne laissez pas tomber le produit d'une grande hauteur et assurez-vous que le produit ne peut pas tomber de votre surface de travail.

2.4 Équipement électrique

- N'utilisez pas le produit près d'appareils électroniques qui peuvent causer de l'interférence électromagnétique (par exemple des téléphones mobiles en communication, des micro-ondes). Cela peut faire en sorte que le produit ne fonctionne pas correctement.

2.5 Piles

- En cas de fuite des piles/batteries, évitez tout contact avec la peau, les yeux, la peau ouverte ou les plaies. Portez des gants. En cas d'exposition accidentelle au liquide des piles, rincez abondamment les zones touchées à l'eau claire et consultez immédiatement un médecin. Retirez immédiatement les piles/batteries déchargées du produit, car elles présentent un risque accru de fuite d'acide.
- Les piles doivent être installées dans la bonne polarité comme indiquée sur le produit.
- Les piles présentent un risque d'étouffement, tenez-les hors de portée des enfants et des animaux de compagnie.
- La durée de vie des piles est d'environ un an. Remplacez les piles à temps.
- Utilisez uniquement des piles du même ou équivalent type.
- N'utilisez pas de vieilles et de nouvelles piles simultanément.
- Portez des gants pour retirer les piles percées. Nettoyez le logement des piles avec un chiffon sec.
- Ne jetez pas les piles avec les ordures ménagères. Les piles contiennent des produits chimiques nuisibles à l'environnement.
- Ne jetez pas les piles dans le feu. N'essayez pas d'écraser, de percer ou de démonter les piles d'une autre façon, pour quelques raisons que ce soit.
- Des piles qui fuient peuvent entraîner des dégâts importants. Retirez les piles si vous n'utilisez pas le produit pour une période prolongée.
- Une mauvaise utilisation des piles peut entraîner une explosion et une fuite de liquide de batterie.
- Évitez de causer un court-circuit dans les connecteurs ou les piles.
- Ne tentez pas de recharger des piles non rechargeables. Les piles rechargeables doivent être retirées du produit avant d'être rechargées.
- Recyclez les piles si nécessaire. Rapportez les piles en fin de vie au point de collecte indiqué par le gouvernement pour le recyclage.
- N'exposez pas les piles à des températures élevées ou une chaleur excessive.

3. MODE D'EMPLOI



Le poids maximal autorisé sur la plaque est de 10 kg, ne le dépassez pas.



Veillez à ce que le produit ne soit pas mouillé.

3.1 Avant la première utilisation

1. Retournez le produit et ouvrez le compartiment à piles.
2. Insérez les 2 piles AAA dans le produit. Respectez la polarité.
3. Fermez le couvercle du compartiment à piles.
4. Retournez le produit et placez-le sur une surface plane, lisse et stable.

3.2 Utilisation

1. Appuyez sur le bouton d'alimentation pour allumer le produit.
2. Placez le produit à peser sur le plateau de pesée et assurez-vous qu'il est immobile.
3. Après quelques secondes, le poids s'affiche à l'écran.
4. Appuyez sur le bouton marche/arrêt pendant 2 secondes pour éteindre le produit. L'écran s'éteint automatiquement après 1 minute.

3.3 Unités de mesure

1. Appuyez sur le bouton UNIT pour changer d'unité de mesure : g / lb:oz / oz / ml.
2. L'unité choisie apparaît à droite de l'écran. Le produit mémorise la dernière unité de mesure utilisée et la propose automatiquement lors de la prochaine utilisation.

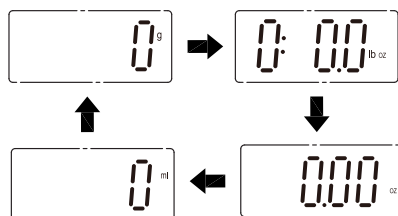

3.4 Fonction de tare

La fonction de tare permet de connaître le poids net d'un ingrédient lorsque le poids brut est posé sur le plateau de pesée. Exemple : Vous voulez peser des ingrédients dans un bol. Si le bol vide pèse 100 grammes, après avoir appuyé sur la touche de tare, l'écran affichera «0 gramme» au lieu de 100 grammes. Si vous mettez ensuite 50 grammes de légumes dans le bol, l'écran affichera «50 grammes» au lieu de 150 grammes. Le poids du récipient sera donc déduit.

1. Placez d'abord un récipient vide sur le plateau de pesée. Le poids du récipient vide s'affiche à l'écran.
2. Appuyez sur la touche TARE pour filtrer le poids du récipient. L'écran affiche alors «0» et le mot «TARE».

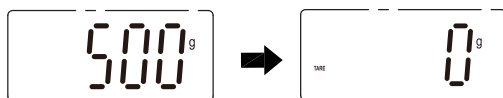

3. Placez le produit à peser dans le récipient vide.
4. L'écran affiche le poids du produit (poids net) sans le poids du récipient.
5. Lorsque vous avez terminé, retirez les produits et le récipient du plateau de pesée. L'écran affiche le poids négatif du récipient. Appuyez sur le bouton TARE pour revenir au poids zéro sans tare.

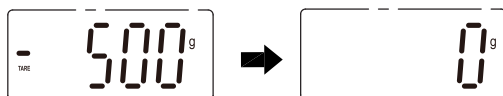

4. RÉOLUTION DES PROBLÈMES

Problème	Cause	Solution
L'écran affiche "Lo".	Les piles sont faibles.	Remplacer les piles. Utilisez 2 piles AAA à cet effet.
L'écran affiche "unSt".	Le produit n'est pas stable.	Assurez-vous que le produit se trouve sur une surface plane et stable.
	Le produit à peser n'est pas stable sur la plate-forme de pesée.	Assurez-vous que le produit à peser est stable sur le plateau de pesée.
L'écran affiche "EEEE".	Il y a trop de poids sur la plate-forme de pesée.	Assurez-vous qu'il y a un maximum de 10 kg sur le plateau de pesée.

5. ENTRETIEN ET NETTOYAGE

Nettoyer avec un chiffon propre légèrement humide et sécher soigneusement. Ne pas utiliser de produits de nettoyage abrasifs ou agressifs. Placer le produit sur une surface plane et stable.

6. STOCKAGE

Conservez le produit dans un endroit sec et propre où l'humidité relative est inférieure à 90 %. Ne pas mettre de poids sur le produit lorsqu'il n'est pas utilisé. Ne stockez pas le produit à des températures extrêmement élevées ou basses. Retirez les piles du produit si vous ne l'utilisez pas pendant plus d'une semaine.

7. ÉLIMINATION ET RECYCLAGE

Pensez à l'environnement et contribuez à un cadre de vie plus propre ! Vous pouvez contacter votre municipalité pour obtenir toutes les informations sur les possibilités d'élimination des produits mis au rebut.

7.1 Élimination



En fin de vie, ne jetez pas le produit avec les ordures ménagères, mais déposez-le dans un point de collecte désigné par le gouvernement pour qu'il soit recyclé.



L'emballage et les accessoires doivent être éliminés conformément à la réglementation environnementale en vigueur dans votre commune. Faites attention aux symboles apposés sur les différents matériaux d'emballage et, le cas échéant, mettez-les au rebut séparément. Les matériaux d'emballage sont étiquetés avec des lettres et des chiffres : 1-7 : plastique, 20-22 : papier et carton, 80-98 : matériaux composites.







7.2 Appareils électriques





Le symbole ci-contre avec la poubelle barrée indique que ce produit est soumis à la directive européenne (UE) 2012/19/EU. Cette directive stipule qu'à la fin de sa durée de vie, vous ne devez pas vous débarrasser de ce produit avec les déchets ménagers ordinaires, mais le déposer dans un point de collecte désigné par le gouvernement en vue de son recyclage.

8. SYMBOLES

Les avertissements et symboles suivants sont utilisés dans ce manuel, sur l'emballage et sur le produit (le cas échéant).

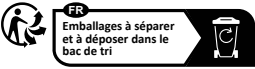
Symbole	Description
	Suivez les instructions du manuel et conservez-le pour référence ultérieure.
	Un avertissement accompagné de ce symbole indique une situation potentiellement dangereuse pouvant entraîner des dommages graves et/ou des blessures mortelles.
	Une note contient des informations supplémentaires pertinentes pour l'utilisation du produit.
	Un avertissement accompagné de ce symbole indique une situation potentiellement dangereuse pouvant entraîner des dommages mineurs et/ou des blessures modérées.
	Convient pour une utilisation à l'intérieur.
	Sûr pour les aliments.
	Sans bisphénol A (BPA).

	<p>Poids maximal de 10 kg. Poids maximal de 10 kg.</p>
	<p>Symbole de recyclage : séparez l'emballage et mettez-le dans la poubelle de tri. (Applicable uniquement en France)</p>
	<p>Symbole de recyclage : Ce manuel peut être recyclé. (Applicable uniquement en France)</p>
 <p><small>Points de collecte sur www.quefaireendemesdechets.fr Privilégiez la réparation ou le don de votre appareil !</small></p>	<p>Symbole de recyclage : Ce produit et ses batteries peuvent être recyclés. (Applicable uniquement en France)</p>

9. DÉCLARATION DE CONFORMITÉ CE

CE Ce produit est conforme à toutes les exigences et réglementations conformément à 2014/35/EU, à la directive 2014/30/EU et à la directive 2009/125/EC.

La déclaration de conformité de l'UE est disponible auprès du fournisseur.

10. CLAUSE DE NON-RESPONSABILITÉ

Sous réserve de modifications ; les spécifications peuvent être modifiées sans justification.

GLAZEN KEUKENWEEGSCHAAL

KB4011 / KB4012



NL/BE - Handleiding - Oorspronkelijke handleiding
EN - User manual - Translation of the original manual
FR/BE - Manuel d'utilisation - Traduction du manuel original

Geproduceerd in China
Made in China
Fabriqué en Chine

CHN



©LifeGoods B.V.
Wisselweg 33, 1314 CB Almere
www.kitchenbrothers.nl - service@kitchenbrothers.nl
04/2024 - v2.0