

Kamado-onderstel

NL - Handleiding - Kamado-onderstel

EN - User manual - Kamado stand

FR - Manuel d'utilisation - Support pour Kamado

DE - Benutzerhandbuch - Kamado-Ständer

KB1004229



Scan voor online handleiding
Scan for online user manual
Recherche d'un manuel en ligne
Scannen für Online-Handbuch



NL – Handleiding

Voorwoord

Over dit document

Deze handleiding bevat alle informatie voor correct, efficiënt en veilig gebruik van het product. Zorg ervoor dat je de instructies in deze handleiding volledig gelezen en begrepen hebt voordat je het product installeert of gebruikt. Gebruik het product alleen zoals beschreven en alleen voor de genoemde doeleinden. Bewaar deze handleiding voor toekomstig gebruik.

Over ons

Bij **KitchenBrothers** geloven we in het samenkomen van toegankelijke en eigentijdse middelen om jouw kookervaring te verrijken met gemak en plezier. Of het nu is voor de beginnende thuishok of een professionele thuishok, ons assortiment biedt alles wat er nodig is voor een moeiteloze culinaire reis.

Onze producten brengen de nieuwste innovaties samen met de hoogste kwaliteit en stijlvol design die we kunnen bieden voor de meest toegankelijke prijs. Van vlijmscherpe messensets tot geavanceerde airfryers, veelzijdige keukenmachines en krachtige slowjuicers en nog veel meer, bij KitchenBrothers hebben we alles voor elke kookervaring.

Bekijk onze producten op www.kitchenbrothers.nl.

 KitchenBrothers

Inhoudsopgave

1. Veiligheid	5
2. Introductie	7
2.1 Beoogd gebruik	7
2.2 Productoverzicht	7
2.3 Productspecificaties	7
2.4 Inhoud verpakking	8
3. Instructies voor montage	9
4. Onderhoud en reiniging	11
5. Opslag	11
6. Weggoeien en recyclen	11
6.1 Weggoeien	11
7. Service en garantie	12
7.1 Voorwaarden van de garantie	12
7.2 Garantietermijn	12
7.3 Niet gedekt onder de garantie	12
7.4 Aanspraak maken op de garantie	13
8. Disclaimer	13

1. Veiligheid



WAARSCHUWING!

Let erop dat het verpakkingsmateriaal niet in handen komt van kinderen. Zij kunnen erin stikken!





Lees voor gebruik de handleiding en de veiligheidsinformatie zorgvuldig door. Volg de instructies op en bewaar de handleiding voor de toekomst. De verkoper is niet verantwoordelijk voor het niet opvolgen van de veiligheidsinformatie over het gebruik en de omgang met het product of schade aan eigendommen of persoonlijk letsel.



GEVAAR







Deze categorie bevat waarschuwingen voor situaties die ernstige verwondingen, schade of de dood kunnen veroorzaken als ze niet worden vermeden.

- Gebruik het onderstel alleen op een stabiele, vlakke, hittebestendige en niet-brandbare ondergrond. 
- Houd altijd een minimale afstand van 1 meter tot brandbare materialen, zoals wanden, luifels, parasols of overkappingen. 
- Plaats geen brandbare vloeistoffen, gasflessen of licht ontvlambare materialen onder of naast het onderstel. 



WAARSCHUWING





Deze categorie bevat waarschuwingen voor situaties die verwondingen of schade kunnen veroorzaken als ze niet worden vermeden.

- Monteer het onderstel uitsluitend volgens de instructies en gebruik alleen de meegeleverde onderdelen. 
- Controleer voor elk gebruik of alle bouten, moeren en bevestigingen goed vastzitten, en of het onderstel geen scheuren, roest of vervorming vertoont. 
- Overschrijd nooit de maximale draagcapaciteit. 
- Gebruik het onderstel alleen met het Kamado-model waarvoor het is ontworpen. 
- Plaats het onderstel nooit op tafels, aanrechten of andere verhoogde of instabiele oppervlakken. 
- Verplaats het onderstel (met of zonder Kamado) uitsluitend als het stabiel staat en volledig is afgekoeld. 



PAS OP

Deze categorie bevat waarschuwingen waar extra op gelet moet worden om situaties te voorkomen die kleine verwondingen of schade kunnen veroorzaken.

- Verplaats het onderstel alleen over egale, stevige ondergrond en voorkom schokken of stoten die het frame kunnen beschadigen. 
- Gebruik het onderstel niet als opslagruimte of zitmeubel. 
- Houd de ruimte onder en rondom het onderstel vrij van bladeren, papier, as of andere ontvlambare materialen. 
- Laat het onderstel altijd volledig afkoelen vóór onderhoud of reiniging. 

2. Introductie

Bedankt dat je hebt gekozen voor een KitchenBrothers product! Volg altijd de veiligheidsvoorschriften voor veilig gebruik.

2.1 Beoogd gebruik

Het Kamado-onderstel is ontwikkeld om de Kamado veilig en stabiel te ondersteunen tijdens het gebruik. Door de verhoogde positie werk je op een prettige hoogte, wat bijdraagt aan comfort en controle tijdens het grillen, roken of bakken. Tegelijkertijd beschermt het onderstel de ondergrond tegen hitte, waardoor schade aan bijvoorbeeld tegels of hout wordt voorkomen. De stevige constructie is geschikt voor buitengebruik en maakt het mogelijk om de Kamado eenvoudig te verplaatsen dankzij soepel rollende wielen.

De verkoper is vrijgesteld van aansprakelijkheid voor enig letsel of schade veroorzaakt door het gebruik van het product buiten het beoogde gebruik ervan. Elke wijziging van het product kan gevolgen hebben voor je veiligheid en garantie.

2.2 Productoverzicht

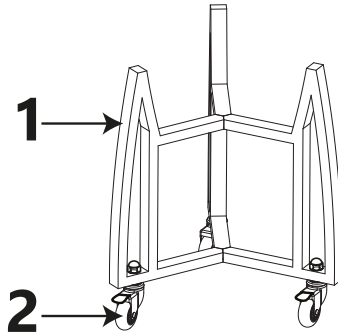

1. Onderstel

2. Wiel

2.3 Productspecificaties

Afmetingen	55,8 x 48,3 x 50 cm
Gewicht	3,6 kg
Max. draaggewicht	150 kg
Geschikt voor Kamado	16" (alleen ons eigen model*)







LET OP!

** Dit onderstel is speciaal ontworpen voor onze 16" Kamado. Gebruik met Kamado's van andere merken kan leiden tot een slechte pasvorm en instabiliteit.*

2.4 Inhoud verpakking

Controleer of de inhoud van het pakket overeenkomt met de lijst in de handleiding. Licht de verkoper in als er onderdelen ontbreken. Lijkt het product beschadigd, dien dan onmiddellijk een klacht in bij de vervoerder en geef de verkoper een gedetailleerde beschrijving van de schade. Bewaar de beschadigde onderdelen en verpakking om je melding te onderbouwen.

- 1x Handleiding
- Montageonderdelen:

Illustratie	Onderdeel	Aanduiding	Aantal
	Framedeel	1	3
	Wiel met rem	2	2
	Wiel zonder rem	3	1
	Schroef	A	12
	Dopmoer	B	3
	Veerring	E	3

3. Instructies voor montage



LET OP!

- Dit onderstel is speciaal ontworpen voor onze 16" Kamado. Het gebruik van een Kamado met een andere maat of van een ander merk kan ertoe leiden dat het onderstel, vooral aan de onderzijde, niet goed aansluit. Dit kan resulteren in een slechte pasvorm, waardoor de Kamado instabiel wordt en mogelijk gaat wiebelen.
- Zorg dat alle onderdelen en bevestigingsmaterialen aanwezig zijn volgens de onderdelenlijst.

1. Neem een wiel met rem (2). Plaats de bevestigingsbout van het wiel in het daarvoor bestemde gat aan de onderzijde van een framedeel (1).
2. Zorg dat de bout volledig door het gat steekt, zodat het draadeinde aan de binnenzijde van het frame zichtbaar is.
3. Schuif eerst een veerring (E) over de bout, daarna de dopmoer (B), en draai deze stevig aan.
4. Herhaal deze stappen voor het tweede wiel met rem en voor het wiel zonder rem (3).

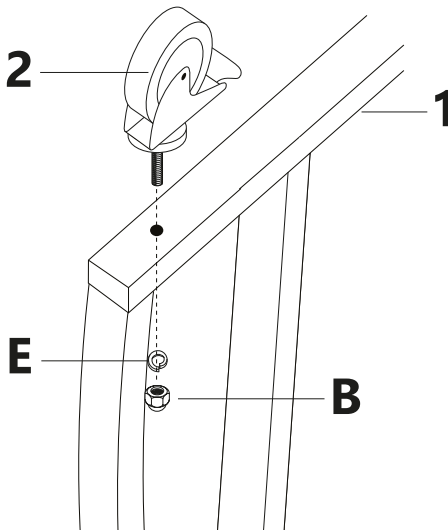

5. Leg de drie framedelen (1) op hun zijkant met de onderzijde naar je toe.
6. Verbind de framedelen met elkaar met behulp van de schroeven (A).
7. Plaats de schroeven in de voorgeboorde gaten op de verbindingpunten en draai ze stevig vast met een kruiskopschroevendraaier.
8. Controleer of alle hoeken goed aansluiten en het frame recht en stabiel staat.

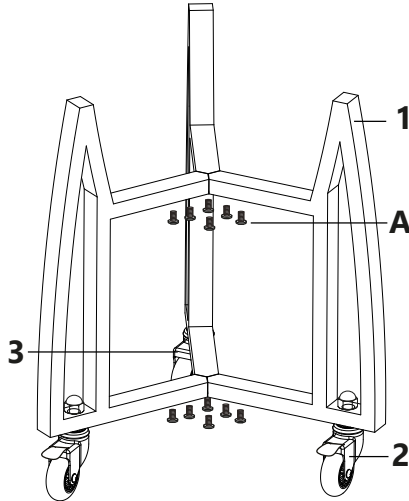

9. Controleer of alle dopmoeren en schroeven goed vastzitten.
10. Test of alle wielen soepel draaien en of de remmen goed functioneren.
11. Zet het onderstel rechtop en controleer de algehele stabiliteit.
12. Het onderstel is nu klaar voor gebruik. Plaats de Kamado (niet inbegrepen) voorzichtig in het frame en controleer of deze stevig en stabiel staat voordat je begint te grillen, roken of bakken.

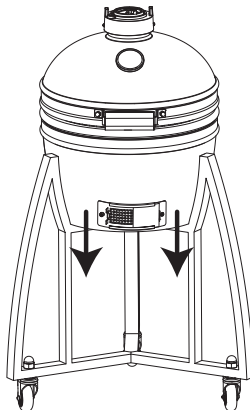

4. Onderhoud en reiniging

Reinig het product met een licht vochtige, schone doek en maak hem goed droog. Gebruik geen schurende of agressieve schoonmaakmiddelen.

5. Opslag

Bewaar het product op een droge, schone plek. Bewaar het product niet in extreem hoge of lage temperaturen.

6. Weggooien en recyclen

Denk aan het milieu en lever een bijdrage aan een schonere leefomgeving! Je kunt bij je gemeente terecht voor alle informatie over de mogelijkheden voor het afvoeren van afgedankte producten.

6.1 Weggooien



Gooi het product aan het einde van zijn levensduur niet weg met het normale huisvuil, maar lever hem in op een door de overheid aangewezen inzamelpunt om het te laten recyclen.



Voer de verpakking en de accessoires af conform de milieuvoorschriften die gelden in jouw gemeente. Let op de symbolen op de verschillende verpakkingsmaterialen en voer ze – indien nodig – gescheiden af. De verpakkingsmaterialen zijn voorzien van letters en cijfers: 1-7: plastic, 20-22: papier en karton, 80-98 composietmaterialen.



Scheid afval in glas, papier en plastic voor recycling met Tri sélectif. Verminder stortplaatsafval en behoud natuurlijke hulpbronnen. Draag bij aan duurzaamheid door bewust te scheiden.

7. Service en garantie

Als je service nodig hebt of een vraag hebt over je product, neem dan contact op met onze klantenservice via service@kitchenbrothers.nl.

Je krijgt 2 jaar garantie op dit product vanaf de datum waarop je het hebt gekocht. Als het product kapot gaat, heb je altijd recht op wettelijke bescherming via de verkoper. Deze garantie verandert niets aan die wettelijke rechten.

7.1 Voorwaarden van de garantie

De garantie gaat in op de dag dat je het product hebt gekocht. Bewaar daarom goed het originele aankoopbewijs of de e-mailbevestiging – dit is je bewijs van aankoop. Als het product binnen twee jaar na aankoop stukgaat door een materiaal- of fabricagefout, repareren of vervangen wij het product gratis. Hiervoor moet je:

- Contact opnemen met onze klantenservice via service@kitchenbrothers.nl.
- Een kopie van het aankoopbewijs meesturen.
- Kort opschrijven wat het probleem is en wanneer het is ontstaan.

Als het defect onder de garantie valt, krijg je het gerepareerde of een nieuw product terug. De garantieperiode wordt daardoor niet verlengd of opnieuw gestart.

7.2 Garantietermijn

De garantie duurt 2 jaar. Deze periode wordt niet verlengd als je product is gerepareerd of vervangen. Zitten er bij het uitpakken al beschadigingen of gebreken aan het product? Meld dit dan meteen bij onze klantenservice. Reparatie of vervanging buiten de garantieperiode zijn niet gratis.

7.3 Niet gedekt onder de garantie

Het product is zorgvuldig gemaakt en getest. De garantie geldt alleen voor fouten in het materiaal of de productie. De volgende dingen vallen niet onder de garantie:

- Onderdelen die slijten door normaal gebruik.
- Breekbare onderdelen die beschadigd raken.
- Schade door verkeerd gebruik, onjuist onderhoud of als je het product hebt gebruikt op een manier die niet in de gebruiksaanwijzing staat.
- Gebruik voor zakelijke of commerciële doeleinden.
- Schade door misbruik, geweld of aanpassingen door anderen dan onze eigen serviceafdeling.

Lees de handleiding goed door en volg de aanwijzingen op.

7.4 Aanspraak maken op de garantie

Volg deze stappen voor een snelle afhandeling:

- Houd het aankoopbewijs, artikelnummer en EAN-code bij de hand.
- Je vindt het artikelnummer op het typeplaatje van het product, in de gebruiksaanwijzing (onderaan de titelpagina), of op een sticker aan de achterkant of onderkant van het apparaat.
- Neem bij problemen eerst contact met ons op via service@kitchenbrothers.nl of via het contactformulier op www.kitchenbrothers.nl.
- Na overleg met onze klantenservice kun je het product eventueel opsturen. Gebruik het retouradres dat je van ons krijgt op de retourlabel. Voeg een kopie van het aankoopbewijs toe en schrijf erbij wat het defect is en wanneer dit is ontstaan.

Belangrijk

- Verstuur het product alleen naar het opgegeven adres.
- Zorg voor een stevige verpakking.
- Gebruik geen expreszending, vrachtvervoer of speciale leveringsvormen.
- Stuur ook alle accessoires mee die bij aankoop geleverd zijn.

8. Disclaimer

Veranderingen onder voorbehoud; specificaties kunnen veranderen zonder opgaaf van redenen.

EN – Manual

Foreword

About this document

This manual contains all the information for correct, efficient and safe use of the product. Make sure you have fully read and understood the instructions in this manual before installing or using the product. Use the product only as described and only for the purposes specified. Keep this manual for future use.

About us

At **KitchenBrothers**, we believe in bringing together accessible and contemporary tools to enrich your cooking experience with ease and fun. Whether for the novice home cook or a professional home cook, our range offers everything needed for an effortless culinary journey.

Our products bring together the latest innovations with the highest quality and stylish design we can offer at the most accessible price. From razor-sharp knife sets to sophisticated airfryers, versatile food processors and powerful slow juicers and more, at KitchenBrothers we have everything for every cooking experience.

Check out our products at www.kitchenbrothers.nl.

 KitchenBrothers

Table of contents

1. Safety	16
2. Introduction	18
2.1 Intended use	18
2.2 Product overview	18
2.3 Product specifications	18
2.4 Package contents	19
3. Instructions for assembly	20
4. Maintenance and cleaning	22
5. Storage	22
6. Discarding and recycling	22
6.1 Discard	22
7. Service and warranty	23
7.1 Terms of the warranty	23
7.2 Warranty period	23
7.3 Not covered under warranty	23
7.4 Making a claim under the warranty	24
8. Disclaimer	24

1. Safety



WARNING!

Make sure that the packaging material does not get into the hands of children. They can choke on it!





Before use, read the manual and safety information carefully. Follow the instructions and save the manual for future reference. The seller is not responsible for failure to follow safety information on the use and handling of the product or damage to property or personal injury.



DANGER







This category contains warnings for situations that could cause serious injury, damage or death if not avoided.

- Use the base only on a stable, flat, heat-resistant and non-flammable surface. 
- Always maintain a minimum distance of 1 meter from combustible materials, such as walls, awnings, parasols or canopies. 
- Do not place flammable liquids, gas bottles or highly flammable materials under or next to the undercarriage. 



WARNING





This category contains warnings for situations that could cause injury or damage if not avoided.

- Mount the undercarriage only according to the instructions and use only the parts provided. 
- Before each use, check that all bolts, nuts and fasteners are tight, and that the undercarriage is free of cracks, rust or deformation. 
- Never exceed the maximum load capacity. 
- Use the base only with the kamado model for which it was designed. 
- Never place the base on tables, countertops or other raised or unstable surfaces. 
- Move the base (with or without the kamado) only when it is stable and has completely cooled down. 



CAUTION

This category contains warnings that need extra attention to avoid situations that could cause minor injuries or damage.

- Move the undercarriage only over level, firm ground and avoid shocks or bumps that could damage the frame. 
- Do not use the base as storage or seating. 
- Keep the area under and around the undercarriage free of leaves, paper, ash or other flammable materials. 
- Always allow the undercarriage to cool completely before maintenance or cleaning. 

2. Introduction

Thank you for choosing a KitchenBrothers product! Always follow safety precautions for safe use.

2.1 Intended use

The Kamado stand is designed to safely and securely support the Kamado during use. Its elevated position allows you to work at a comfortable height, enhancing both comfort and control while grilling, smoking, or baking. At the same time, the stand protects the surface underneath from heat, helping to prevent damage to tiles, wood, or other materials. The sturdy construction is suitable for outdoor use and allows for easy mobility thanks to its smooth-rolling wheels.

The seller is released from liability for any injury or damage caused by the use of the product beyond its intended use. Any modification of the product may affect your safety and warranty.

2.2 Product overview

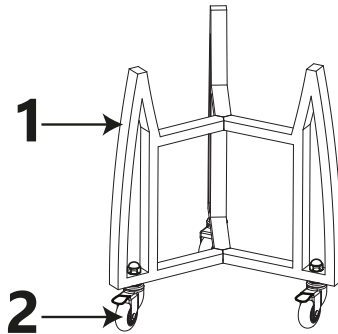

1. Stand

2. Wheel

2.3 Product specifications

Dimensions	55.8 x 48.3 x 50 cm
Weight	3.6 kg
Maximum load capacity	150 kg
Suitable for Kamado	16" (only our own model)*







**ATTENTION!**

** This stand is specifically designed for our 16" Kamado. Use with Kamados from other brands may result in a poor fit and instability.*

2.4 Package contents

Check that the package contents match the list in the manual. Notify the seller if parts are missing. If the product appears damaged, immediately file a complaint with the carrier and provide the seller with a detailed description of the damage. Keep the damaged parts and packaging to substantiate your report.

- 1x Manual
- Mounting parts:

Illustration	Part	Indication	Quantity
	Frame part	1	3
	Swivel caster with brake	2	2
	Swivel caster without brake	3	1
	Screw	A	12
	Cap nut	B	3
	Spring washer	E	3

3. Instructions for assembly



ATTENTION!

- This stand is specifically designed for our 16" Kamado. Using a Kamado of a different size or brand may cause the stand, especially at the bottom, to not fit properly. This can result in a poor fit, making the Kamado unstable and potentially causing it to wobble.
- Make sure all parts and fasteners are present according to the parts list.

1. Take a wheel with brake (2). Insert the wheel's mounting bolt into the designated hole on the underside of a frame part (1).
2. Make sure the bolt passes completely through the hole so that the threaded end is visible inside the frame.
3. First slide a spring washer (E) onto the bolt, then the cap nut (B), and tighten it firmly.
4. Repeat these steps for the second wheel with brake and for the wheel without brake (3).

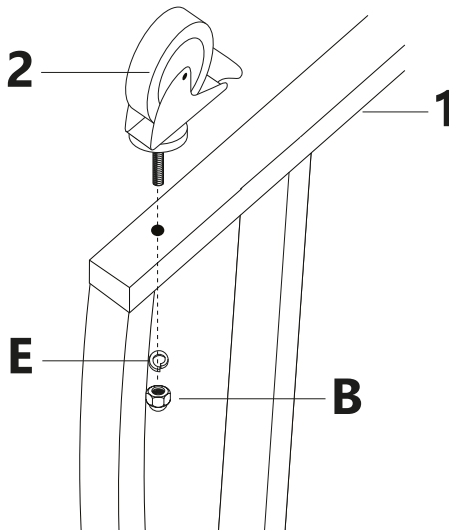

5. Place the three frame parts (1) on their sides with the bottom side facing you.
6. Connect the frame parts together using the screws (A).
7. Insert the screws into the pre-drilled holes at the connection points and tighten them firmly with a Phillips screwdriver.
8. Check that all corners fit properly and that the frame is straight and stable.

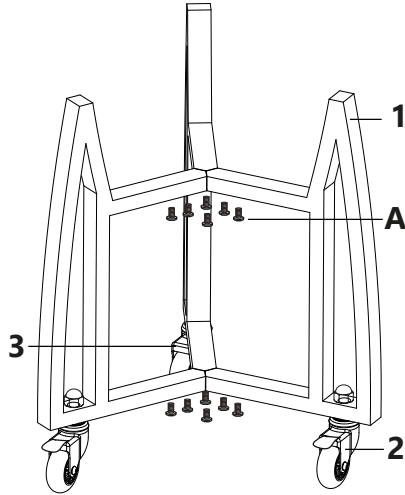

9. Check that all cap nuts and screws are securely tightened.
10. Test that all wheels roll smoothly and that the brakes function properly.
11. Set the stand upright and check its overall stability.
12. The stand is now ready for use. Carefully place the Kamado (not included) into the frame and check that it sits firmly and stably before you start grilling, smoking, or baking.

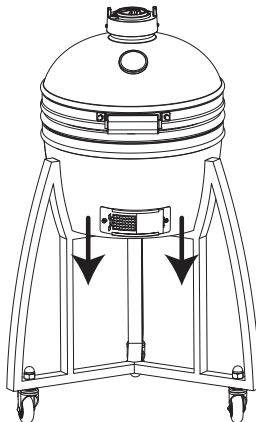

4. Maintenance and cleaning

Clean with a slightly damp, clean cloth and dry thoroughly. Do not use abrasive or harsh cleaning agents.

5. Storage

Store the product in a dry, clean place. Do not store the product in extremely high or low temperatures.

6. Discarding and recycling

Think about the environment and contribute to a cleaner living environment! You can contact your municipality for all information on disposal options for discarded products.

6.1 Discard



At the end of its life, do not dispose of the product with normal household waste, but hand it in at a government designated collection point for recycling.



Dispose of the packaging and accessories in accordance with the environmental regulations in force in your municipality. Observe the symbols on the various packaging materials and dispose of them separately - if necessary. Packaging materials are labeled with letters and numbers: 1-7: plastic, 20-22: paper and cardboard, 80-98 composite materials.



Separate waste into glass, paper and plastic for recycling with Tri sélectif. Reduce landfill waste and conserve natural resources. Contribute to sustainability by consciously separating.

7. Service and warranty

If you need service or have a question about your product, please contact our customer service team at service@kitchenbrothers.nl.

You get a 2-year warranty on this product from the date you purchased it. If the product breaks down, you are always entitled to legal protection through the seller. This warranty does not change those legal rights.

7.1 Terms of the warranty

The warranty starts on the day you bought the product. Therefore, keep the original receipt or email confirmation carefully – this is your proof of purchase. If the product breaks down within two years of purchase due to a material or manufacturing defect, we will repair or replace the product free of charge. For this you must:

- Contact our customer service department at service@kitchenbrothers.nl.
- Enclose a copy of the proof of purchase.
- Briefly write down what the problem is and when it arose.

If the defect falls under warranty, you will receive the repaired or a new product back. This does not extend or restart the warranty period.

7.2 Warranty period

The warranty lasts for 2 years. This period is not extended if your product is repaired or replaced. Are there any damages or defects on the product when it is unpacked? Please report this to our customer service department immediately. Repair or replacement outside the warranty period are not free of charge.

7.3 Not covered under warranty

The product is carefully made and tested. The warranty applies only to errors in material or manufacturing. The following are not covered by the warranty:

- Parts that wear out from normal use.
- Fragile parts getting damaged.
- Damage caused by misuse, improper maintenance or if you have used the product in a manner not specified in the instructions for use.
- Use for business or commercial purposes.
- Damage caused by abuse, violence or modification by anyone other than our own service department.

Read the manual carefully and follow the instructions.

7.4 Making a claim under the warranty

Follow these steps for quick processing:

- Have the proof of purchase, item number and EAN code handy.
- You can find the part number on the product nameplate, in the user manual (at the bottom of the title page), or on a sticker on the back or bottom of the device.
- If you have any problems, please contact us first at service@kitchenbrothers.nl or via the contact form at www.kitchenbrothers.nl.
- After consulting with our customer service department, you can send the product to us if necessary. Please use the return address provided by us on the return label. Include a copy of the proof of purchase and write what the defect is and when it occurred.

Important

- Ship the product only to the address provided.
- Make sure the packaging is sturdy.
- Do not use express shipping, freight shipping or special forms of delivery.
- Also send all accessories that came with your purchase.

8. Disclaimer

Changes subject to change; specifications are subject to change without notice.

FR – Manuel

Avant-propos

À propos de ce document

Ce manuel contient toutes les informations nécessaires à une utilisation correcte, efficace et sûre du produit. Assurez-vous d'avoir bien lu et compris les instructions de ce manuel avant d'installer ou d'utiliser le produit. N'utilisez le produit que de la manière décrite et aux fins spécifiées. Conservez ce manuel pour une utilisation ultérieure.

A propos de nous

Chez **KitchenBrothers**, nous croyons en la combinaison de solutions accessibles et modernes pour enrichir votre expérience culinaire avec simplicité et plaisir. Que vous soyez un cuisinier débutant ou un chef passionné à la maison, notre gamme offre tout le nécessaire pour un voyage culinaire sans effort.

Nos produits allient les dernières innovations à la meilleure qualité et à un design élégant, le tout au prix le plus accessible possible. Des ensembles de couteaux ultra-tranchants aux friteuses à air sophistiquées, en passant par des robots de cuisine polyvalents, des extracteurs de jus puissants et bien plus encore – chez KitchenBrothers, nous avons tout pour chaque expérience en cuisine.

Découvrez nos produits sur : www.kitchenbrothers.nl.

 KitchenBrothers

Table des matières

1. Sécurité	27
2. Introduction	29
2.1 Utilisation prévue	29
2.2 Aperçu du produit	29
2.3 Spécifications du produit	29
2.4 Contenu de l'emballage	30
3. Instructions de montage	31
4. Entretien et nettoyage	33
5. Stockage	33
6. Élimination et recyclage	33
6.1 Rejeter	33
7. Service et garantie	34
7.1 Conditions de la garantie	34
7.2 Période de garantie	34
7.3 Non couvert par la garantie	34
7.4 Faire une demande d'indemnisation au titre de la garantie	35
8. Clause de non-responsabilité	35

1. Sécurité



ATTENTION !

Veillez à ce que les matériaux d'emballage ne tombent pas entre les mains des enfants. Ils peuvent s'étouffer avec !



Lisez attentivement le manuel et les informations de sécurité avant d'utiliser l'appareil. Suivez les instructions et conservez le manuel pour vous y référer ultérieurement. Le vendeur n'est pas responsable du non-respect des consignes de sécurité relatives à l'utilisation et à la manipulation du produit, ni des dommages matériels ou corporels.



DANGER

Cette catégorie contient des avertissements relatifs à des situations susceptibles de provoquer des blessures graves, des dommages ou la mort si elles ne sont pas évitées.







- N'utilisez la base que sur une surface stable, plane, résistante à la chaleur et ininflammable.
- Respectez toujours une distance minimale de 1 mètre par rapport aux matériaux combustibles, tels que les murs, les auvents, les parasols ou les marquises.
- Ne placez pas de liquides inflammables, de bouteilles de gaz ou de matériaux hautement inflammables sous ou à côté du châssis.





AVERTISSEMENT





Cette catégorie contient des avertissements relatifs à des situations susceptibles de provoquer des blessures ou des dommages si elles ne sont pas évitées.

- N'assemblez le train d'atterrissage que conformément aux instructions et n'utilisez que les pièces fournies. 
- Avant chaque utilisation, vérifiez que tous les boulons, écrous et fixations sont bien serrés et que le châssis ne présente pas de fissures, de rouille ou de déformation. 
- Ne jamais dépasser la capacité de charge maximale. 
- N'utilisez la base qu'avec le modèle de kamado pour lequel elle a été conçue. 
- Ne placez jamais la base sur des tables, des comptoirs ou d'autres surfaces surélevées ou instables. 
- Ne déplacez la base (avec ou sans le kamado) que lorsqu'elle est stable et qu'elle a complètement refroidi. 



PRUDENCE

Cette catégorie contient des avertissements qui requièrent une attention particulière afin d'éviter des situations qui pourraient causer des blessures mineures ou des dommages.

- Ne déplacez le train de roulement que sur un sol plat et ferme et évitez les chocs ou les impacts qui pourraient endommager le châssis. 
- Ne pas utiliser la base comme espace de rangement ou comme siège. 
- La zone située sous et autour du châssis doit être exempte de feuilles, de papier, de cendres ou d'autres matériaux inflammables. 
- Laissez toujours le châssis refroidir complètement avant de procéder à l'entretien ou au nettoyage. 

2. Introduction

Merci d'avoir choisi le produit KitchenBrothers! Respectez toujours les consignes de sécurité pour une utilisation sûre.

2.1 Utilisation prévue

Le support pour kamado est conçu pour maintenir le kamado en toute sécurité et de manière stable pendant son utilisation. Grâce à sa position surélevée, vous travaillez à une hauteur confortable, ce qui améliore le confort et le contrôle lors du grillage, du fumage ou de la cuisson. En même temps, le support protège la surface en dessous de la chaleur, évitant ainsi d'endommager, par exemple, le carrelage ou le bois. Sa structure robuste est adaptée à une utilisation en extérieur et permet de déplacer facilement le kamado grâce à ses roues fluides.

Le vendeur est dégagé de toute responsabilité en cas de blessure ou de dommage causé par l'utilisation du produit au-delà de l'usage prévu. Toute modification du produit peut avoir une incidence sur votre sécurité et votre garantie.

2.2 Aperçu du produit

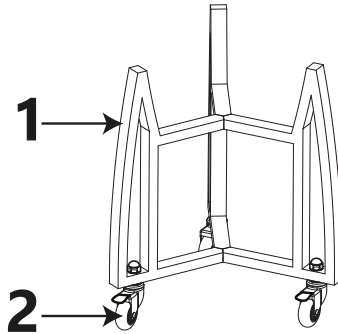

1. Piètement

2. Roue

2.3 Spécifications du produit

Dimensions	55,8 x 48,3 x 50 cm
Poids	3,6 kg
Max. poids de la charge	150 kg
Convient au kamado	16" (uniquement notre propre modèle*)







 **ATTENTION !**

** Cette base est spécialement conçue pour notre kamado 16". L'utilisation avec des kamados d'autres marques peut entraîner un mauvais ajustement et une instabilité.*

2.4 Contenu de l'emballage

Vérifiez que le contenu de l'emballage correspond à la liste du manuel. Informez le vendeur s'il manque des pièces. Si le produit semble endommagé, déposez immédiatement une plainte auprès du transporteur et donnez au vendeur une description détaillée des dommages. Conservez les pièces endommagées et l'emballage pour étayer votre rapport.

- 1x Manuel
- Pièces de montage :

Illustration	Pièce	Désignation	Quantité
	Élément de cadre	1	3
	Roue avec frein	2	2
	Roue sans frein	3	1
	Vis	A	12
	Ecrou borgne	B	3
	Rondelle élastique	E	3

3. Instructions de montage

ATTENTION !

- Ce support est spécialement conçu pour notre kamado de 16". L'utilisation d'un kamado d'une autre taille ou d'une autre marque peut entraîner un mauvais ajustement du support, notamment dans sa partie inférieure. Cela peut provoquer un mauvais maintien, rendant le kamado instable et susceptible de vaciller.
- Assurez-vous que toutes les pièces et le matériel de fixation sont présents conformément à la liste des pièces.

1. Prenez une roue avec frein (2). Insérez le boulon de fixation de la roue dans le trou prévu à cet effet au bas d'un élément de cadre (1).
2. Assurez-vous que le boulon traverse complètement le trou, de manière à ce que l'extrémité filetée soit visible à l'intérieur du cadre.
3. Faites glisser une rondelle élastique (E) sur le boulon, puis vissez fermement un écrou borgne (B).
4. Répétez ces étapes pour la deuxième roue avec frein ainsi que pour la roue sans frein (3).

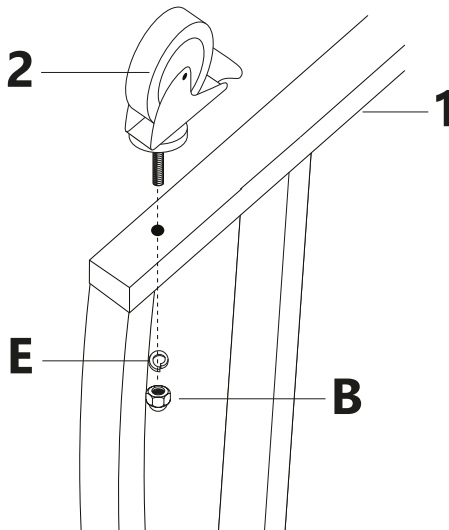

5. Placez les trois éléments de cadre (1) sur le côté, avec la partie inférieure orientée vers vous.
6. Reliez les éléments de cadre entre eux à l'aide des vis (A).
7. Insérez les vis dans les trous pré-percés aux points de jonction et serrez-les fermement à l'aide d'un tournevis cruciforme.
8. Vérifiez que tous les angles sont bien ajustés et que le cadre est droit et stable.

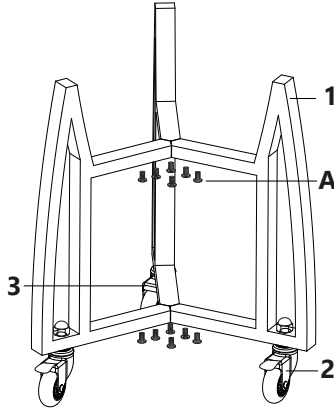

9. Vérifiez que tous les écrous borgnes et les vis sont bien serrés.
10. Testez si toutes les roues tournent librement et si les freins fonctionnent correctement.
11. Redressez le support et vérifiez sa stabilité générale.
12. Le support est maintenant prêt à être utilisé. Placez délicatement le kamado (non inclus) dans le cadre et vérifiez qu'il est bien fixé et stable avant de commencer à griller, fumer ou cuire.

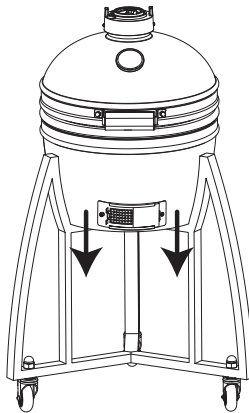

4. Entretien et nettoyage

Nettoyer avec un chiffon propre légèrement humide et sécher soigneusement. Ne pas utiliser de produits de nettoyage abrasifs ou agressifs.

5. Stockage

Stocker le produit dans un endroit sec et propre. Ne pas stocker le produit à des températures extrêmement élevées ou basses.

6. Élimination et recyclage

Pensez à l'environnement et contribuez à un cadre de vie plus propre ! Vous pouvez contacter votre mairie pour obtenir toutes les informations sur les possibilités d'élimination des produits mis au rebut.

6.1 Rejeter



En fin de vie, ne jetez pas le produit avec les ordures ménagères, mais déposez-le dans un point de collecte désigné par le gouvernement pour qu'il soit recyclé.



Éliminez l'emballage et les accessoires conformément à la réglementation environnementale en vigueur dans votre commune. Notez les symboles sur les différents matériaux d'emballage et éliminez-les séparément - si nécessaire. Les matériaux d'emballage sont étiquetés avec des lettres et des chiffres : 1-7 : plastique, 20-22 : papier et carton, 80-98 : matériaux composites.



Séparer les déchets en verre, papier et plastique pour les recycler avec Tri sélectif. Réduire les déchets dans les décharges et préserver les ressources naturelles. Contribuez à la durabilité en vous séparant consciemment.

7. Service et garantie

Pour toute question ou demande de service après-vente, veuillez contacter notre service clientèle à l'adresse suivante : service@kitchenbrothers.nl.

Ce produit bénéficie d'une garantie de 2 ans à compter de la date d'achat. En cas de panne, vos droits légaux sont assurés par le vendeur. Cette garantie ne modifie pas ces droits légaux.

7.1 Conditions de la garantie

La garantie prend effet le jour où vous avez acheté le produit. Conservez l'original du reçu ou l'e-mail de confirmation : il fait office de preuve d'achat. En cas de défaut de matériau ou de fabrication dans les deux ans suivant l'achat, le produit sera réparé ou remplacé gratuitement. Pour bénéficier de la garantie :

- Contactez notre service clientèle à l'adresse suivante : service@kitchenbrothers.nl.
- Joindre une copie de la preuve d'achat.
- Décrivez brièvement le problème et la date à laquelle il s'est posé.

Si le défaut est couvert par la garantie, le produit sera réparé ou remplacé. Cela ne prolonge ni ne renouvelle la période de garantie.

7.2 Période de garantie

La garantie est de 2 ans. Cette période n'est pas prolongée si votre produit est réparé ou remplacé. Le produit est-il déjà endommagé ou défectueux lors de son déballage ? Si c'est le cas, signalez-le immédiatement à notre service clientèle. La réparation ou le remplacement hors garantie n'est pas gratuit.

7.3 Non couvert par la garantie

Ce produit a été soigneusement fabriqué et testé. La garantie couvre uniquement les défauts de matériau ou de fabrication. Les cas suivants sont exclus :

- Pièces qui s'usent dans le cadre d'une utilisation normale.
- Pièces fragiles endommagées.
- Les dommages causés par une mauvaise utilisation, un entretien inadéquat ou le non-respect du mode d'emploi ne sont pas couverts.
- Utilisation à des fins professionnelles ou commerciales.
- Les dommages causés par un usage abusif, des chocs ou des modifications non autorisées ne sont pas couverts.

Lisez attentivement le manuel et suivez les instructions.

7.4 Faire une demande d'indemnisation au titre de la garantie

Suivez les étapes suivantes pour un traitement rapide :

- Conservez la preuve d'achat, le numéro d'article et le code EAN à portée de main.
- Vous trouverez la référence sur la plaque signalétique du produit, dans le manuel d'utilisation (en bas de la page de titre) ou sur un autocollant à l'arrière ou sous l'appareil.
- En cas de problème, veuillez nous contacter d'abord à l'adresse service@kitchenbrothers.nl ou via le formulaire de contact à l'adresse www.kitchenbrothers.nl.
- Après avoir consulté notre service clientèle, vous pouvez nous renvoyer le produit si nécessaire. Veuillez utiliser l'adresse de retour que nous vous avons fournie sur l'étiquette de retour. Joignez une copie de la preuve d'achat et indiquez la nature du défaut et la date à laquelle il s'est produit.

Important

- N'envoyez le produit qu'à l'adresse indiquée.
- Veillez à ce que l'emballage soit solide.
- Ne pas utiliser d'envoi express, de transport de fret ou de formes spéciales de livraison.
- Envoyez également tous les accessoires qui accompagnent votre achat.

8. Clause de non-responsabilité

Les spécifications peuvent être modifiées sans préavis.

DE – Handbuch

Vorwort

Über dieses Dokument

Dieses Handbuch enthält alle Informationen für den korrekten, effizienten und sicheren Gebrauch des Produkts. Vergewissern Sie sich, dass Sie die Anweisungen in dieser Anleitung vollständig gelesen und verstanden haben, bevor Sie das Produkt installieren oder benutzen. Verwenden Sie das Produkt nur wie beschrieben und nur für die angegebenen Zwecke. Bewahren Sie dieses Handbuch zum späteren Gebrauch auf.

Über uns

Bei **KitchenBrothers** glauben wir daran, zugängliche und zeitgemäße Ressourcen zusammenzubringen, um Ihr Kocherlebnis mit Leichtigkeit und Genuss zu bereichern. Ob für den unerfahrenen Hobbykoch oder den professionellen Hobbykoch, unser Sortiment bietet alles, was Sie für eine mühelose kulinarische Reise benötigen.

Unsere Produkte vereinen die neuesten Innovationen mit höchster Qualität und stilvollem Design, das wir zum günstigsten Preis anbieten können. Von messerscharfen Messersets bis hin zu fortschrittlichen Heißluftfritteusen, vielseitigen Küchenmaschinen und leistungsstarken Slow Juicern und vielem mehr haben wir bei KitchenBrothers alles für jedes Kocherlebnis.

Entdecken Sie unsere Produkte auf www.kitchenbrothers.nl.

 KitchenBrothers

Inhaltsübersicht

1. Sicherheit	38
2. Einführung	40
2.1 Verwendungszweck	40
2.2 Produktübersicht	40
2.3 Produktspezifikationen	41
2.4 Inhalt der Verpackung	41
3. Anleitung zur Montage	42
4. Wartung und Reinigung	44
5. Lagerung	44
6. Entsorgung und Recycling	44
6.1 Entsorgung	44
7. Service und Garantie	45
7.1 Bedingungen der Garantie	45
7.2 Gewährleistungsfrist	45
7.3 Nicht von der Garantie abgedeckt	45
7.4 Inanspruchnahme der Garantie	46
8. Haftungsausschluss	46

1. Sicherheit



WARNUNG!

Achten Sie darauf, dass das Verpackungsmaterial nicht in die Hände von Kindern gelangt. Sie können daran ersticken!





Lesen Sie das Handbuch und die Sicherheitshinweise vor dem Gebrauch sorgfältig durch. Befolgen Sie die Anweisungen und bewahren Sie das Handbuch zum späteren Nachschlagen auf. Der Verkäufer haftet nicht für die Nichtbeachtung der Sicherheitshinweise zur Verwendung und Handhabung des Produkts sowie für Sach- und Personenschäden.



GEFAHR







Diese Kategorie enthält Warnhinweise für Situationen, die zu schweren Verletzungen, Schäden oder zum Tod führen können, wenn sie nicht vermieden werden.

- Verwenden Sie den Sockel nur auf einer stabilen, flachen, hitzebeständigen und nicht brennbaren Oberfläche. 
- Halten Sie immer einen Mindestabstand von 1 Meter zu brennbaren Materialien wie Wänden, Markisen, Sonnenschirmen oder Vordächern ein. 
- Stellen Sie keine brennbaren Flüssigkeiten, Gasflaschen oder leicht entzündliche Materialien unter oder neben das Fahrgestell. 



WARNUNG



Diese Kategorie enthält Warnungen für Situationen, die Verletzungen oder Schäden verursachen können, wenn sie nicht vermieden werden.

- Montieren Sie das Fahrwerk nur entsprechend der Anleitung und verwenden Sie nur die mitgelieferten Teile. 
- Prüfen Sie vor jedem Einsatz, ob alle Schrauben, Muttern und Befestigungen fest angezogen sind und ob das Fahrgestell frei von Rissen, Rost oder Verformungen ist. 
- Überschreiten Sie niemals die maximale Tragfähigkeit. 
- Verwenden Sie den Sockel nur mit dem Kamado-Modell, für das er bestimmt ist. 
- Stellen Sie die Basis niemals auf Tische, Arbeitsplatten oder andere erhöhte oder instabile Oberflächen. 
- Bewegen Sie den Sockel (mit oder ohne Kamado) erst, wenn er stabil ist und vollständig abgekühlt ist. 



VORSICHT

Diese Kategorie enthält Warnhinweise, die besonders beachtet werden sollten, um Situationen zu vermeiden, die leichte Verletzungen oder Schäden verursachen können.

- Bewegen Sie das Fahrwerk nur auf ebenem, festem Untergrund und vermeiden Sie Stöße oder Schläge, die den Rahmen beschädigen könnten. 
- Verwenden Sie den Sockel nicht als Ablage oder Sitzgelegenheit. 
- Halten Sie den Bereich unter und um das Fahrgestell frei von Blättern, Papier, Asche oder anderen brennbaren Materialien. 

- Lassen Sie das Fahrgestell vor der Wartung oder Reinigung immer vollständig abkühlen.



2. Einführung

Vielen Dank, dass Sie sich für ein Produkt von KitchenBrothers entschieden haben! Beachten Sie stets die Sicherheitshinweise für eine sichere Verwendung.

2.1 Verwendungszweck

Das Kamado-Untergestell wurde entwickelt, um den Kamado während des Gebrauchs sicher und stabil zu stützen. Durch die erhöhte Position arbeiten Sie in einer angenehmen Höhe, was den Komfort und die Kontrolle beim Grillen, Räuchern oder Backen verbessert. Gleichzeitig schützt das Untergestell den Untergrund vor Hitze und verhindert so Schäden an beispielsweise Fliesen oder Holz. Die robuste Konstruktion ist für den Außenbereich geeignet und ermöglicht es, den Kamado dank leichtgängiger Rollen einfach zu bewegen.

Der Verkäufer ist von der Haftung für Verletzungen oder Schäden befreit, die durch die Verwendung des Produkts über den vorgesehenen Verwendungszweck hinaus verursacht werden. Jede Änderung am Produkt kann sich auf Ihre Sicherheit und Garantie auswirken.

2.2 Produktübersicht

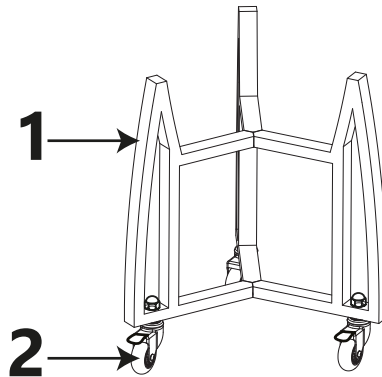

1. Untergestell

2. Rad

2.3 Produktspezifikationen

Abmessungen	55,8 x 48,3 x 50 cm
Gewicht	3,6 kg
Max. Tragkraft	150 kg
Geeignet für Kamado	16" (nur unser eigenes Modell*)



ACHTUNG!

** Dieses Untergestell ist speziell für unseren 16"-Kamado entwickelt. Die Verwendung mit Kamados anderer Marken kann zu einer schlechten Passform und Instabilität führen.*

2.4 Inhalt der Verpackung

Überprüfen Sie, ob der Inhalt der Verpackung mit der Liste im Handbuch übereinstimmt. Informieren Sie den Verkäufer, wenn Teile fehlen. Wenn das Produkt beschädigt erscheint, reklamieren Sie es sofort beim Spediteur und geben Sie dem Verkäufer eine detaillierte Beschreibung des Schadens. Bewahren Sie die beschädigten Teile und die Verpackung auf, um Ihren Bericht zu belegen.

- 1x Handbuch
- Montageteile:

Abbildung	Teil	Bezeichnung	Anzahl
	Rahmenteil	1	3
	Rad mit Bremse	2	2
	Rad ohne Bremse	3	1
	Schraube	A	12
	Hutmutter	B	3
	Federscheibe	E	3

3. Anleitung zur Montage



ACHTUNG!

- Dieser Unterstand ist speziell für unseren 16"-Kamado entwickelt. Die Verwendung eines Kamados mit einer anderen Größe oder von einer anderen Marke kann dazu führen, dass der Unterstand, insbesondere an der Unterseite, nicht richtig passt. Dies kann zu einer schlechten Passform führen, wodurch der Kamado instabil wird und möglicherweise zu wackeln beginnt.
- Stellen Sie sicher, dass alle Teile und Befestigungsmaterialien gemäß der Teileliste vorhanden sind.

1. Nehmen Sie ein Rad mit Bremse (2). Stecken Sie die Befestigungsschraube des Rads in das dafür vorgesehene Loch an der Unterseite eines Rahmenteils (1).
2. Stellen Sie sicher, dass die Schraube vollständig durch das Loch geführt ist, sodass das Gewindeende auf der Innenseite des Rahmens sichtbar ist.
3. Schieben Sie eine Federscheibe (E) auf die Schraube und ziehen Sie anschließend eine Muttermutter (B) fest an.
4. Wiederholen Sie diese Schritte für das zweite Rad mit Bremse sowie für das Rad ohne Bremse (3).

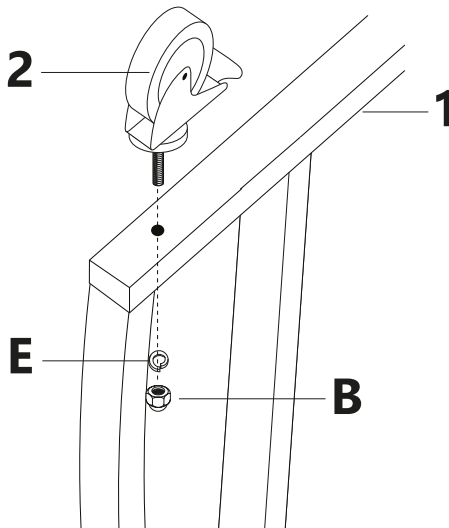

5. Legen Sie die drei Rahmenteile (1) auf die Seite, mit der Unterseite zu Ihnen hin.
6. Verbinden Sie die Rahmenteile miteinander mithilfe der Schrauben (A).
7. Setzen Sie die Schrauben in die vorgebohrten Löcher an den Verbindungsstellen ein und ziehen Sie sie mit einem Kreuzschlitzschraubendreher fest an.
8. Sicherstellen, dass Ecken anliegen und der Rahmen gerade steht.

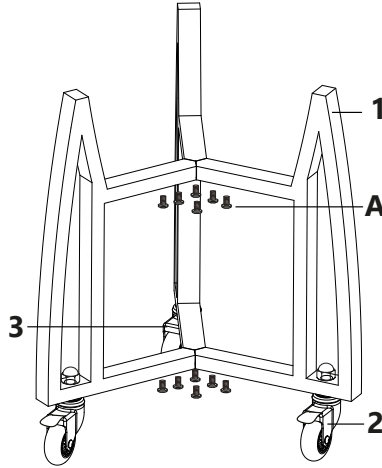

9. Überprüfen Sie, ob alle Hutmuttern und Schrauben fest angezogen sind.
10. Räder auf Leichtgängigkeit und Bremsen auf Funktion prüfen.
11. Stellen Sie den Unterstand auf und prüfen Sie die Stabilität.
12. Der Unterstand ist nun einsatzbereit. Setzen Sie den Kamado (nicht im Lieferumfang enthalten) vorsichtig in den Rahmen und überprüfen Sie, ob er fest und stabil steht, bevor Sie mit dem Grillen, Räuchern oder Backen beginnen.

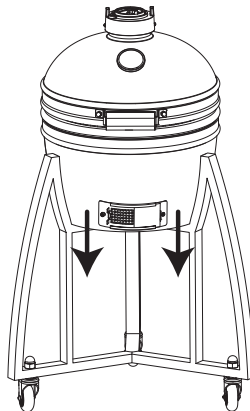

4. Wartung und Reinigung

Mit einem leicht feuchten, sauberen Tuch reinigen und gründlich abtrocknen. Verwenden Sie keine scheuernden oder aggressiven Reinigungsmittel.

5. Lagerung

Lagern Sie das Produkt an einem trockenen, sauberen Ort. Lagern Sie das Produkt nicht bei extrem hohen oder niedrigen Temperaturen.

6. Entsorgung und Recycling

Denken Sie an die Umwelt und tragen Sie zu einer saubereren Wohnumgebung bei! Sie können sich an Ihre Gemeinde wenden, um alle Informationen zu den Entsorgungsmöglichkeiten für weggeworfene Produkte zu erhalten.

6.1 Entsorgung



Entsorgen Sie das Produkt am Ende seiner Lebensdauer nicht mit dem normalen Hausmüll, sondern geben Sie es zur Wiederverwertung an eine von der Regierung benannte Sammelstelle zurück.



Entsorgen Sie die Verpackung und das Zubehör gemäß den in Ihrer Gemeinde geltenden Umweltvorschriften. Achten Sie auf die Symbole auf den verschiedenen Verpackungsmaterialien und entsorgen Sie diese – falls erforderlich – separat. Die Verpackungsmaterialien sind mit Buchstaben und Zahlen versehen: 1-7: Kunststoff, 20-22: Papier und Karton, 80-98 Verbundwerkstoffe.



Trennen Sie Abfälle in Glas, Papier und Kunststoff für das Recycling mit Tri sélectif. Reduzieren Sie Deponieabfälle und schonen Sie natürliche Ressourcen. Durch bewusste Trennung zur Nachhaltigkeit beitragen.

7. Service und Garantie

Bei Servicebedarf oder Fragen zu Ihrem Produkt wenden Sie sich bitte an unseren Kundendienst unter: service@kitchenbrothers.nl.

Sie erhalten auf dieses Produkt eine 2-jährige Garantie ab Kaufdatum. Bei einem Defekt innerhalb der Gewährleistungsfrist erhalten Sie Reparatur oder Ersatz durch den Verkäufer. Diese Garantie ändert nichts an diesen gesetzlichen Rechten.

7.1 Bedingungen der Garantie

Die Garantie gilt ab Kaufdatum. Bitte bewahren Sie den Original-Kaufbeleg oder die E-Mail-Bestätigung als Nachweis auf. Bei Material- oder Herstellungsfehlern reparieren oder ersetzen wir das Produkt innerhalb von zwei Jahren kostenlos. So gehen Sie vor:

- Kontaktieren Sie unseren Kundendienst unter service@kitchenbrothers.nl.
- Legen Sie eine Kopie des Kaufbelegs bei.
- Beschreiben Sie kurz das Problem und wann es aufgetreten ist.

Fällt der Defekt unter die Garantie, erhalten Sie ein repariertes oder neues Produkt. Die Garantiezeit wird dadurch nicht verlängert oder neu gestartet.

7.2 Gewährleistungsfrist

Die Garantie gilt für 2 Jahre. Die Frist verlängert sich nicht bei Reparatur oder Ersatz des Produkts. Ist das Produkt bereits beim Auspacken beschädigt oder defekt? Melden Sie dies in diesem Fall unverzüglich unserem Kundendienst. Reparatur oder Austausch außerhalb der Garantiezeit sind nicht kostenlos.

7.3 Nicht von der Garantie abgedeckt

Das Produkt wurde sorgfältig hergestellt und getestet. Die Garantie gilt nur für Material- oder Produktionsfehler. Folgende Punkte sind von der Garantie ausgeschlossen:

- Teile, die durch normalen Gebrauch verschleißten.
- Zerbrechliche Teile beschädigt.
- Schäden durch unsachgemäßen Gebrauch, mangelhafte Wartung oder falsche Anwendung laut Gebrauchsanweisung sind ausgeschlossen.
- Verwendung für geschäftliche oder kommerzielle Zwecke.
- Schäden durch Missbrauch, Gewalteinwirkung oder Änderungen durch Dritte außer unserer Serviceabteilung sind ausgeschlossen.

Lesen Sie das Handbuch sorgfältig durch und befolgen Sie die Anweisungen.

7.4 Inanspruchnahme der Garantie

Befolgen Sie diese Schritte für eine schnelle Bearbeitung:

- Halten Sie den Kaufbeleg, die Artikelnummer und den EAN-Code bereit.
- Die Teilenummer finden Sie auf dem Typenschild, im Benutzerhandbuch (unten auf der Titelseite) oder auf einem Aufkleber auf der Rück- oder Unterseite des Geräts.
- Bei Problemen wenden Sie sich bitte zunächst an service@kitchenbrothers.nl oder über das Kontaktformular auf www.kitchenbrothers.nl.
- Nach Rücksprache mit unserem Kundendienst können Sie das Produkt gegebenenfalls an uns senden. Bitte verwenden Sie die von uns auf dem Rücksendetikett angegebene Adresse. Fügen Sie eine Kopie des Kaufbelegs bei und notieren Sie den Mangel sowie das Auftrittsdatum.

Wichtig

- Senden Sie das Produkt nur an die angegebene Adresse.
- Vergewissern Sie sich, dass die Verpackung stabil ist.
- Verwenden Sie keine Expresssendungen, Frachttransporte oder Sonderformen der Zustellung.
- Schicken Sie auch jegliches Zubehör mit, das mit Ihrem Kauf geliefert wurde.

8. Haftungsausschluss

Änderungen vorbehalten; die Spezifikationen können ohne vorherige Ankündigung geändert werden.

KB1004229



LifeGoods Group B.V.

P.J. Oudweg 4, 1314 CH Almere (NL)

www.kitchenbrothers.nl - service@kitchenbrothers.nl

10.2025 - v1.0