

## Tafelmodel hibachi-grill

---

NL - Handleiding - Tafelmodel hibachi-grill

EN - User manual - Tabletop hibachi grill

FR - Manuel d'utilisation - Gril hibachi de table

DE - Benutzerhandbuch - Hibachi-Tischgrill

**KB1004215**



Scan voor online handleiding  
Scan for online user manual  
Recherche d'un manuel en ligne  
Scannen für Online-Handbuch



# NL – Handleiding

## Voorwoord

---

### Over dit document

Deze handleiding bevat alle informatie voor correct, efficiënt en veilig gebruik van het product. Zorg ervoor dat je de instructies in deze handleiding volledig gelezen en begrepen hebt voordat je het product installeert of gebruikt. Gebruik het product alleen zoals beschreven en alleen voor de genoemde doeleinden. Bewaar deze handleiding voor toekomstig gebruik.

### Over ons

Bij **KitchenBrothers** geloven we in het samenkomen van toegankelijke en eigentijdse middelen om jouw kookervaring te verrijken met gemak en plezier. Of het nu is voor de beginnende thuishok of een professionele thuishok, ons assortiment biedt alles wat er nodig is voor een moeiteloze culinaire reis.

Onze producten brengen de nieuwste innovaties samen met de hoogste kwaliteit en stijlvol design die we kunnen bieden voor de meest toegankelijke prijs. Van vlijmscherpe messensets tot geavanceerde airfryers, veelzijdige keukenmachines en krachtige slowjuicers en nog veel meer, bij KitchenBrothers hebben we alles voor elke kookervaring.

Bekijk onze producten op [www.kitchenbrothers.nl](http://www.kitchenbrothers.nl).

 KitchenBrothers

# Inhoudsopgave

---

<b>1. Veiligheid</b> .....	<b>5</b>
<b>2. Introductie</b> .....	<b>10</b>
2.1 Beoogd gebruik .....	10
2.2 Productoverzicht .....	11
2.3 Productspecificaties .....	11
2.4 Inhoud verpakking .....	11
<b>3. Instructies voor montage en gebruik</b> .....	<b>13</b>
3.1 Montagestappen .....	13
3.2 Installeren van de spiezen .....	15
3.3 Hoe te gebruiken .....	16
<b>4. Onderhoud en reiniging</b> .....	<b>17</b>
<b>5. Opslag</b> .....	<b>17</b>
<b>6. Weggoaien en recyclen</b> .....	<b>17</b>
6.1 Weggoaien .....	18
<b>7. Service en garantie</b> .....	<b>18</b>
7.1 Voorwaarden van de garantie .....	18
7.2 Garantietermijn .....	19
7.3 Niet gedekt onder de garantie .....	19
7.4 Aanspraak maken op de garantie .....	19
<b>8. Disclaimer</b> .....	<b>20</b>

# 1. Veiligheid



## WAARSCHUWING!

Let erop dat het verpakkingsmateriaal niet in handen komt van kinderen. Zij kunnen erin stikken!



**WAARSCHUWING!** Deze barbecue wordt erg heet, niet verplaatsen tijdens het gebruik.



**WAARSCHUWING!** Niet binnenshuis gebruiken!



**WAARSCHUWING!** Gebruik geen spiritus, benzine of andere brandbare vloeistoffen om aan te steken of te herontsteken! Gebruik alleen ontstekers die voldoen aan de EN 1860-3!



**WAARSCHUWING!** Houd kinderen en huisdieren uit de buurt van de barbecue!



**WAARSCHUWING!** Gebruik de barbecue niet in een afgesloten en/of bewoonbare ruimte zoals huizen, tenten, caravans, campers, boten. Levensgevaar door koolmonoxidevergiftiging.

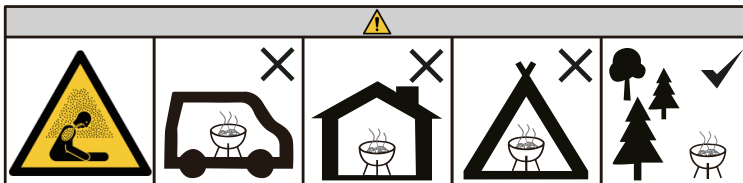



Lees voor gebruik de handleiding en de veiligheidsinformatie zorgvuldig door. Volg de instructies op en bewaar de handleiding voor de toekomst. De verkoper is niet verantwoordelijk voor het niet opvolgen van de veiligheidsinformatie over het gebruik en de omgang met het product of schade aan eigendommen of persoonlijk letsel.



## GEVAAR

Deze categorie bevat waarschuwingen voor situaties die ernstige verwondingen, schade of de dood kunnen veroorzaken als ze niet worden vermeden.

- Open het deksel altijd voorzichtig. Laat een paar seconden een beetje lucht binnen voordat je het deksel helemaal opent. Zuurstof kan plotseling ontbranden en brandwonden veroorzaken. 
- Gebruik geen water om het vuur of de houtskool te blussen, omdat dit het product kan beschadigen. 
- Plaats het product niet in de buurt van (licht) ontvlambare materialen zoals droog gras, houtsnippers, bladeren, schors, struiken, papier, kranten, kleding, handdoeken, chemicaliën etc. Dit kan leiden tot brand!
- Gebruik geen spiritus of benzine voor het aansteken of opnieuw aansteken. 
- Gebruik alleen brandstof zoals aangegeven in de instructies en overschrijd de aanbevolen maximale hoeveelheid niet.
- **GEVAAR voor koolmonoxidevergiftiging** – Steek dit product nooit aan en laat het nooit smeulen of afkoelen in afgesloten ruimtes. 
- Zorg ervoor dat de rook niet door omstanders wordt ingeademd. Bij sterke rookinademing, schakel snel medische hulp in. 

- Als er brandwonden ontstaan, laat dan onmiddellijk lauw water over het getroffen lichaamsdeel lopen. Stop niet om kleding te verwijderen en schakel snel medische hulp in.
- Dit product mag niet door kinderen worden gebruikt. Houd het product buiten het bereik van kinderen.
- Dit product mag niet door mensen met een fysieke of mentale beperking worden gebruikt.
- Gebruik het product alleen buitenshuis. Gebruik het product niet binnenshuis.
- Gebruik dit product niet in een tent, caravan, auto, kelder, zolder of boot.
- Gebruik het niet onder luifels, parasols of partytenten.
- **BRANDGEVAAR** – Tijdens gebruik kunnen hete sintels vrijkomen.
- Gebruik het product niet als oven.
- Zorg ervoor dat het product op een vaste, vlakke, waterpas, hittebestendige en niet-brandbare ondergrond staat, uit de buurt van brandbare voorwerpen.



## WAARSCHUWING

Deze categorie bevat waarschuwingen voor situaties die verwondingen of schade kunnen veroorzaken als ze niet worden vermeden.

- Het product wordt heet als hij aan staat. Door restwarmte blijft het product heet na gebruik. Raak de hete oppervlakken niet aan. Dit kan leiden tot persoonlijk letsel. Pak het product alleen vast aan de handgrepen.
- Laat het product nooit onbeheerd als het aanstaat en als het nog niet is afgekoeld om persoonlijk letsel te voorkomen.



- Gebruik altijd keukengerei of barbecuegereedschap om het voedsel op de grillplaten te leggen en weer te pakken. De grillplaten en het voedsel worden heet en vormen een brandrisico.
- We raden aan om speciale ovenwanten te gebruiken als je het product openklapt om je handen en vingers te beschermen. 
- Haal het product niet uit elkaar, repareer en herstel het product niet. Dit kan schade aan het product aanbrengen. Voor de eigen veiligheid mogen deze onderdelen alleen vervangen worden door geautoriseerd onderhoudspersoneel. Stuur het product altijd naar een servicecentrum voor reparaties om schade en persoonlijk letsel te voorkomen. 
- Verplaats het product niet als deze aanstaat of nog niet afgekoeld is.
- Laat niemand in of op het product klimmen of er tegenaan staan, om persoonlijk letsel en schade aan het product te voorkomen. 
- Houd het product buiten het bereik van (huis)dieren. 
- Controleer voor elk gebruik de onderdelen en accessoires op schade of slijtage (barsten/breuken) die het functioneren negatief kunnen beïnvloeden en vervang ze, als hiervan sprake is, door originele of door de fabrikant aanbevolen onderdelen en accessoires.
- Het wordt ten zeerste aanbevolen om brokken houtskool te gebruiken in het product. Deze branden langer en produceren minder as, wat de luchtstroom kan beperken. Gebruik geen steenkool in dit product. 

## PAS OP

Deze categorie bevat waarschuwingen waar extra op gelet moet worden om situaties te voorkomen die kleine verwondingen of schade kunnen veroorzaken.

- Als het product niet goed functioneert, gevallen of beschadigd is, gebruik het product dan niet en raadpleeg onze klantenservice.
- Gebruik geen accessoires die niet aangeboden worden door de leverancier. Deze kunnen een gevaar vormen voor de gebruiker en het product beschadigen.
- Gebruik het product alleen voor de doeleinden aangegeven in deze handleiding.
- Let op de risico's en consequenties die verbonden zijn aan verkeerd gebruik van het product. Verkeerd gebruik van het product kan leiden tot persoonlijk letsel en schade. 
- Dit product en de accessoires zijn niet vaatwasser bestendig. 
- Gebruik alleen voedsel dat geschikt is om met houtskool te worden gegrild of gerookt.
- Het product is niet bedoeld om voorwerpen te drogen of te verwarmen.
- Het product is niet bedoeld als verwarming.
- Wacht tot het product volledig is afgekoeld voordat je het schoonmaakt.
- Verwijder voor het eerste gebruik al het verpakkingsmateriaal en eventuele stickers.
- Het product is ontworpen en bedoeld voor privégebruik. Gebruik het product niet voor commerciële doeleinden.

- Het product mag gebruikt worden door jongeren ouder dan 16 jaar, mits ze goed worden begeleid en geïnformeerd zijn m.b.t. het veilig gebruik van het product en de mogelijke gevaren hiervan begrijpen.
- Plaats het product op minstens 2 meter afstand van brandbare materialen of oppervlakten.

## 2. Introductie

---

Bedankt dat je hebt gekozen voor een KitchenBrothers product! Volg altijd de veiligheidsvoorschriften voor veilig gebruik.

### 2.1 Beoogd gebruik

Een houtskoolbarbecue is een kooktoestel dat is ontworpen om buiten voedsel te grillen, roken en roosteren met houtskool als primaire brandstofbron. Deze barbecues zijn er in verschillende stijlen, waaronder open grills, gesloten grills en kooktoestellen in kamadostijl. Houtskoolbarbecues zijn gemaakt van duurzame materialen zoals staal, gietijzer of keramiek om bestand te zijn tegen hoge temperaturen en buitenomstandigheden. Veiligheidsoverwegingen zijn essentieel, aangezien het gebruik van houtskool gepaard gaat met open vlammen en grote hitte. De juiste omgang met hete kolen, voldoende ventilatie en naleving van de richtlijnen van de fabrikant zijn noodzakelijk om een veilige werking te garanderen.

De verkoper is vrijgesteld van aansprakelijkheid voor enig letsel of schade veroorzaakt door het gebruik van het product buiten het beoogde gebruik ervan. Elke wijziging van het product kan gevolgen hebben voor je veiligheid en garantie.

## 2.2 Productoverzicht

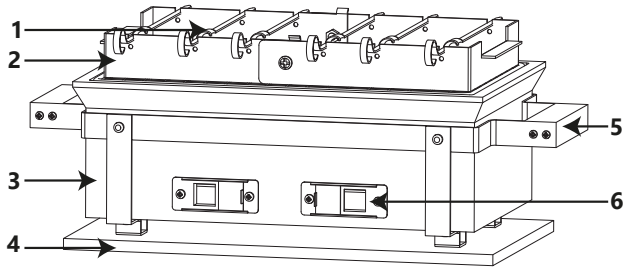

- |                  |                          |
|------------------|--------------------------|
| 1. Spiezen       | 4. Hittebestendige plank |
| 2. Spiezenhouder | 5. Handgreep             |
| 3. Behuizing     | 6. Luchtregelaar         |

## 2.3 Productspecificaties







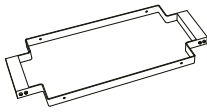

<b>Afmetingen</b>	50 x 24 x 20,5 cm
<b>Gewicht</b>	11,6 kg
<b>Temperatuurbereik</b>	0-400°C

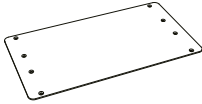
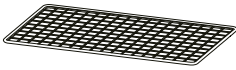
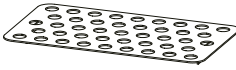
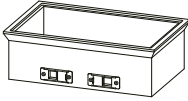
## 2.4 Inhoud verpakking

Controleer of de inhoud van het pakket overeenkomt met de lijst in de handleiding. Licht de verkoper in als er onderdelen ontbreken. Lijkt het product beschadigd, dien dan onmiddellijk een klacht in bij de vervoerder en geef de verkoper een gedetailleerde beschrijving van de schade. Bewaar de beschadigde onderdelen en verpakking om je melding te onderbouwen.

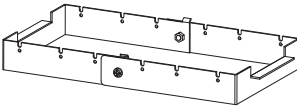
- 1x Handleiding
- Montageonderdelen:

Illustratie	Onderdeel	Aanduiding	Aantal
	Frame	1	1

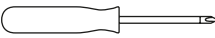
Illustratie	Onderdeel	Aanduiding	Aantal
	Voetstuk	2	4
	Plaat	3	1
	Grillrooster	4	1
	Houtskoolhouder	5	1
	Behuizing	6	1
	Hittebestendige plank	7	1
	Roosterheffer	8	1
	Spies	9	6
	Spiezenhouder	10	1
	Schroef	A	12
	Dopmoer	B	12
	Afluitring	C	12
	Strips	D	2
	Kruiskopschroevendraaier	E	1

Illustratie	Onderdeel	Aanduiding	Aantal
	Dubbele steeksleutel	F	1

## 3. Instructies voor montage en gebruik

### 3.1 Montageschappen

1. Leg de plaat (3) ondersteboven op een vlakke ondergrond.
2. Plaats bij elk paar gaten een voetstuk (2).
3. Bevestig elk voetstuk met schroeven (A) aan de bovenkant en sluitringen (C) aan de onderkant.
4. Draai de schroeven vast met de dopmoeren (B).

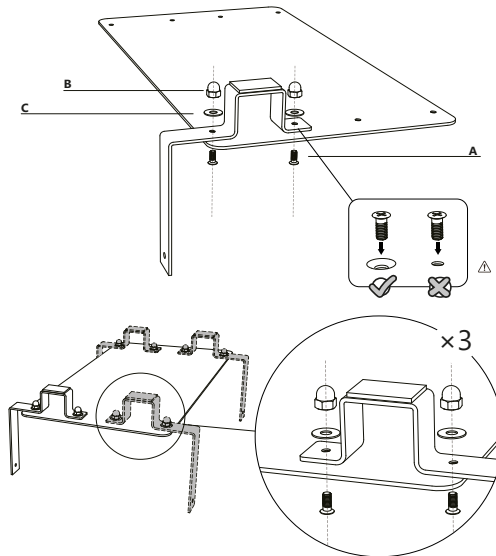

5. Plaats het frame (1) aan de bovenzijde, binnen de voetstukken.

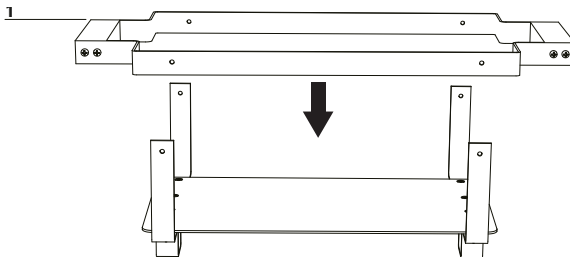

6. Steek de schroeven (A) van binnenuit door de gaten van het frame en de voetstukken.
7. Plaats aan de buitenzijde van elke schroef eerst een sluitring (C) en daarna een dopmoer (B).
8. Draai alle dopmoeren stevig vast, zodat het frame goed bevestigd is.

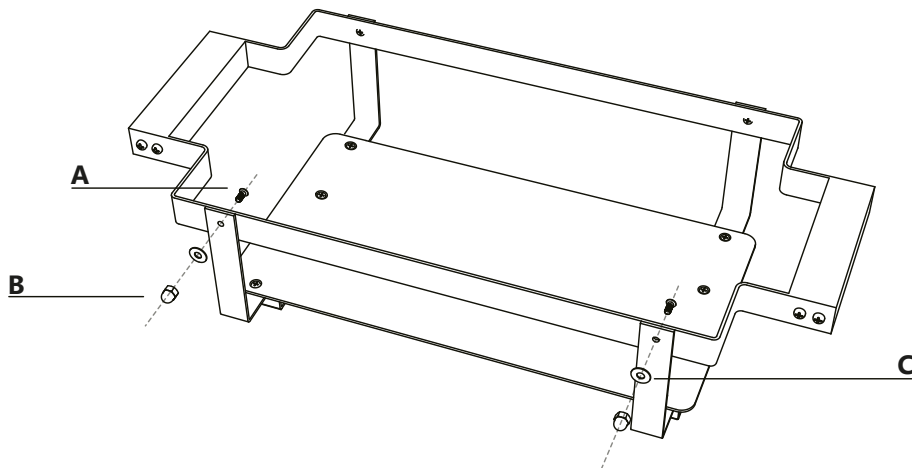

9. Plaats de strips (D) op de plaat, over de gaten.

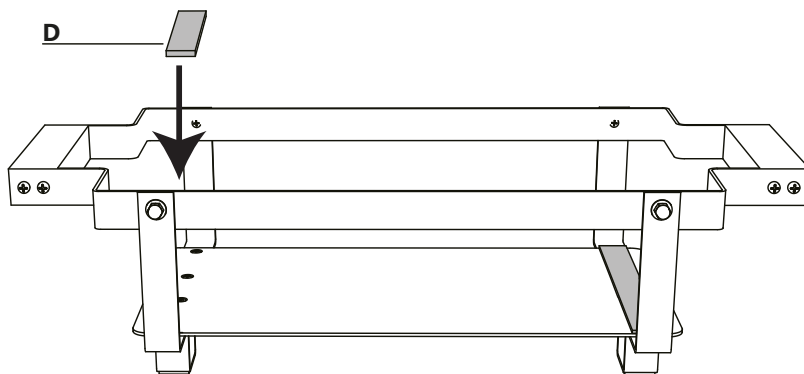

10. Plaats het gemonteerde frame bovenop een hittebestendige plank.
11. Zet de behuizing voorzichtig in het frame, met daarin de houtskoolhouder.
12. Plaats het grillrooster bovenop de behuizing.

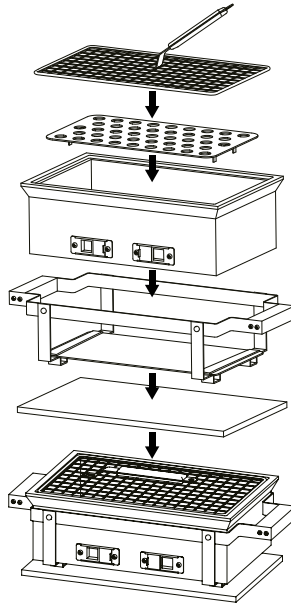

### 3.2 Installeren van de spiezen

1. Plaats de spiezenhouder bovenop de gemonteerde hibachi.
2. Neem een spies, met de open "C"-vorm naar beneden gericht.
3. Plaats de spies in een U-sleuf boven aan de lange zijde van de spiezenhouder.
4. Herhaal dit voor alle spiezen, van links naar rechts.

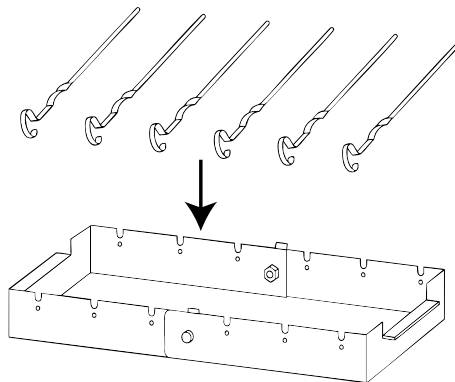

- Controleer of alle spiezen stevig en recht in de U-sleuven zitten. Trek er kort aan om te testen of ze niet wiebelen.

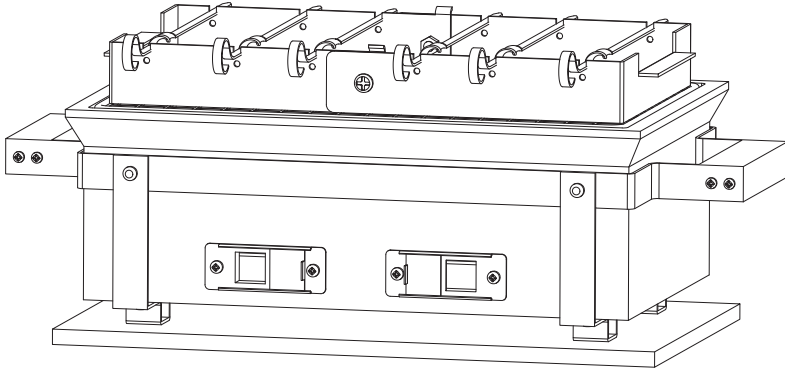

### 3.3 Hoe te gebruiken



#### LET OP!

- Gebruik geen benzine, terpentijn, aanmaakvloeistof, alcohol of andere chemische stoffen om het vuur aan te steken of opnieuw aan te wakkeren.
- Gebruik maximaal 0,5 kg houtskool. Te veel houtskool kan het product beschadigen.
- Als het vuur te intens wordt, kan dit het product beschadigen.
- Zet het product op een vlakke, hittebestendige en niet-brandbare ondergrond, uit de buurt van brandbare materialen.
- Laat de houtskool minstens 30 minuten goed opgluizen voordat je begint met koken.
- Gebruik hittebestendige handschoenen wanneer het vuur brandt.

#### Het aansteken van de grill

1. Verwijder het grillrooster met behulp van de roosterheffer.
2. Leg wat opgerold krantenpapier met aanmaakblokjes op de houtskoolhouder in de behuizing.
3. Strooi hier twee tot drie handen vol houtskool overheen.
4. Open de luchtregelaar en steek het krantenpapier aan met een lange aansteker of lange lucifer.
5. Laat het vuur branden totdat de houtskool volledig gloeit.
6. Indien nodig, vul bij door stap 2 t/m 4 te herhalen.
7. Plaats het grillrooster terug op het product met behulp van de roosterheffer.
8. Het product is nu klaar voor gebruik.

## Het vuur doven

### LET OP!

- Gebruik geen water om de houtskool te doven; dit kan het product beschadigen.

1. Voeg geen brandstof meer toe.
2. Sluit alle ventilatieopeningen, zodat het vuur op natuurlijke wijze dooft.

## 4. Onderhoud en reiniging

---

### LET OP!

- Dit product en de accessoires kunnen niet in de vaatwasser.

Reinig het product met een mild afwasmiddel en warm water. Gebruik geen schurende of agressieve schoonmaakmiddelen. Droog het product goed af voordat je het opnieuw gebruikt.

## 5. Opslag

---

### LET OP!

- Laat het product volledig afkoelen voor je hem opbergt of afdekt.
- Bewaar het product op een droge, schone plek.
- Bewaar het product niet in extreem hoge of lage temperaturen.
- Berg het product alleen buiten op als het volledig is afgekoeld en met een geschikte regenhoes is afgedekt.
- Voor de beste bescherming raden we aan het product 's winters overdekt op te bergen.

## 6. Weggoien en recyclen

---

Denk aan het milieu en lever een bijdrage aan een schonere leefomgeving! Je kunt bij je gemeente terecht voor alle informatie over de mogelijkheden voor het afvoeren van afgedankte producten.

## 6.1 Weggoien



Gooi het product aan het einde van zijn levensduur niet weg met het normale huisvuil, maar lever hem in op een door de overheid aangewezen inzamelpunt om het te laten recycleren.



Voer de verpakking en de accessoires af conform de milieuvorschriften die gelden in jouw gemeente. Let op de symbolen op de verschillende verpakkingsmaterialen en voer ze – indien nodig – gescheiden af. De verpakkingsmaterialen zijn voorzien van letters en cijfers: 1-7: plastic, 20-22: papier en karton, 80-98 composietmaterialen.



Scheid afval in glas, papier en plastic voor recycling met Tri sélectif. Verminder stortplaatsafval en behoud natuurlijke hulpbronnen. Draag bij aan duurzaamheid door bewust te scheiden.

## 7. Service en garantie

---

Als je service nodig hebt of een vraag hebt over je product, neem dan contact op met onze klantenservice via [service@kitchenbrothers.nl](mailto:service@kitchenbrothers.nl).

Je krijgt 2 jaar garantie op dit product vanaf de datum waarop je het hebt gekocht. Als het product kapot gaat, heb je altijd recht op wettelijke bescherming via de verkoper. Deze garantie verandert niets aan die wettelijke rechten.

### 7.1 Voorwaarden van de garantie

De garantie gaat in op de dag dat je het product hebt gekocht. Bewaar daarom goed het originele aankoopbewijs of de e-mailbevestiging – dit is je bewijs van aankoop. Als het product binnen twee jaar na aankoop stukgaat door een materiaal- of fabricagefout, repareren of vervangen wij het product gratis. Hiervoor moet je:

- Contact opnemen met onze klantenservice via [service@kitchenbrothers.nl](mailto:service@kitchenbrothers.nl).
- Een kopie van het aankoopbewijs meesturen.
- Kort opschrijven wat het probleem is en wanneer het is ontstaan.

Als het defect onder de garantie valt, krijg je het gerepareerde of een nieuw product terug. De garantieperiode wordt daardoor niet verlengd of opnieuw gestart.

## 7.2 Garantietermijn

De garantie duurt 2 jaar. Deze periode wordt niet verlengd als je product is gerepareerd of vervangen. Zitten er bij het uitpakken al beschadigingen of gebreken aan het product? Meld dit dan meteen bij onze klantenservice. Reparatie of vervanging buiten de garantieperiode zijn niet gratis.

## 7.3 Niet gedekt onder de garantie

Het product is zorgvuldig gemaakt en getest. De garantie geldt alleen voor fouten in het materiaal of de productie. De volgende dingen vallen niet onder de garantie:

- Onderdelen die slijten door normaal gebruik.
- Breekbare onderdelen die beschadigd raken.
- Schade door verkeerd gebruik, onjuist onderhoud of als je het product hebt gebruikt op een manier die niet in de gebruiksaanwijzing staat.
- Gebruik voor zakelijke of commerciële doeleinden.
- Schade door misbruik, geweld of aanpassingen door anderen dan onze eigen serviceafdeling.

Lees de handleiding goed door en volg de aanwijzingen op.

## 7.4 Aanspraak maken op de garantie

Volg deze stappen voor een snelle afhandeling:

- Houd het aankoopbewijs, artikelnummer en EAN-code bij de hand.
- Je vindt het artikelnummer op het typeplaatje van het product, in de gebruiksaanwijzing (onderaan de titelpagina), of op een sticker aan de achterkant of onderkant van het apparaat.
- Neem bij problemen eerst contact met ons op via [service@kitchenbrothers.nl](mailto:service@kitchenbrothers.nl) of via het contactformulier op [www.kitchenbrothers.nl](http://www.kitchenbrothers.nl).
- Na overleg met onze klantenservice kun je het product eventueel opsturen. Gebruik het retouradres dat je van ons krijgt op de retourolabel. Voeg een kopie van het aankoopbewijs toe en schrijf erbij wat het defect is en wanneer dit is ontstaan.

### Belangrijk

- Verstuur het product alleen naar het opgegeven adres.
- Zorg voor een stevige verpakking.
- Gebruik geen expreszending, vrachtvervoer of speciale leveringsvormen.
- Stuur ook alle accessoires mee die bij aankoop geleverd zijn.

## 8. Disclaimer

---

Veranderingen onder voorbehoud; specificaties kunnen veranderen zonder opgaf van redenen.

# EN – Manual

## Foreword

---

### About this document

This manual contains all the information for correct, efficient and safe use of the product. Make sure you have fully read and understood the instructions in this manual before installing or using the product. Use the product only as described and only for the purposes specified. Keep this manual for future use.

### About us

At **KitchenBrothers**, we believe in bringing together accessible and contemporary tools to enrich your cooking experience with ease and fun. Whether for the novice home cook or a professional home cook, our range offers everything needed for an effortless culinary journey.

Our products bring together the latest innovations with the highest quality and stylish design we can offer at the most accessible price. From razor-sharp knife sets to sophisticated airfryers, versatile food processors and powerful slow juicers and more, at KitchenBrothers we have everything for every cooking experience.

Check out our products at [www.kitchenbrothers.nl](http://www.kitchenbrothers.nl).

 KitchenBrothers

# Table of contents

---

<b>1. Safety</b> .....	<b>23</b>
<b>2. Introduction</b> .....	<b>28</b>
2.1 Intended use .....	28
2.2 Product overview .....	28
2.3 Product specifications .....	29
2.4 Package contents .....	29
<b>3. Instructions for assembly and use</b> .....	<b>30</b>
3.1 Assembly steps .....	30
3.2 Installing the skewers .....	32
3.3 How to use .....	33
<b>4. Maintenance and cleaning</b> .....	<b>34</b>
<b>5. Storage</b> .....	<b>34</b>
<b>6. Discarding and recycling</b> .....	<b>34</b>
6.1 Discard .....	34
<b>7. Service and warranty</b> .....	<b>35</b>
7.1 Terms of the warranty .....	35
7.2 Warranty period .....	36
7.3 Not covered under warranty .....	36
7.4 Making a claim under the warranty .....	36
<b>8. Disclaimer</b> .....	<b>37</b>

# 1. Safety



## WARNING!

Make sure that the packaging material does not get into the hands of children. They can choke on it!



**WARNING!** This barbecue gets very hot, do not move during use.



**WARNING!** Do not use indoors!



**WARNING!** Do not use spirit, gasoline or other flammable liquids to ignite or reignite! Use only igniters that comply with EN 1860-3!



**WARNING!** Keep children and pets away from the barbecue!



**WARNING!** Do not use the barbecue in an enclosed and/or habitable space such as houses, tents, caravans, campers, boats. Life-threatening carbon monoxide poisoning.

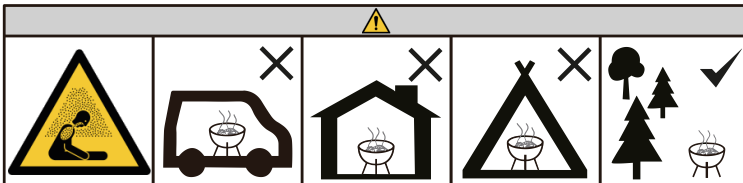









Before use, read the manual and safety information carefully. Follow the instructions and save the manual for future reference. The seller is not responsible for failure to follow safety information on the use and handling of the product or damage to property or personal injury.



## DANGER

This category contains warnings for situations that could cause serious injury, damage or death if not avoided.



- Always open the lid carefully. Let a little air in for a few seconds before opening the lid completely. Oxygen can ignite suddenly and cause burns. 
- Do not use water to extinguish the fire or charcoal as it may damage the product. 
- Do not place the product near (highly) flammable materials such as dry grass, wood chips, leaves, bark, bushes, paper, newspapers, clothing, towels, chemicals, etc. This can lead to fire!
- Do not use spirit or gasoline for lighting or re-lighting. 
- Use only fuel as specified in the instructions and do not exceed the recommended maximum amount.
- **DANGER to carbon monoxide poisoning** - Never light this product or allow it to smolder or cool in enclosed spaces. 
- Ensure that smoke is not inhaled by bystanders. In case of strong smoke inhalation, get medical attention quickly. 
- If burns occur, immediately run lukewarm water over the affected body part. Do not stop to remove clothing and quickly seek medical attention.
- This product should not be used by children. Keep the product out of the reach of children. 





- This product should not be used by people with physical or mental disabilities.
- Use the product outdoors only. Do not use the product indoors. 
- Do not use this product in a tent, caravan, car, basement, attic or boat.
- Do not use it under awnings, parasols or party tents.
- **FIRE HAZARD** - Hot embers may be released during use.
- Do not use the product as an oven.
- Make sure the product is on a solid, level, heat-resistant and non-flammable surface, away from flammable objects.



## WARNING

This category contains warnings for situations that could cause injury or damage if not avoided.

- The product gets hot when it is on. Residual heat keeps the product hot after use. Do not touch the hot surfaces. This could lead to personal injury. Grasp the product by the handles only. 
- Never leave the product unattended when it is on and when it has not yet cooled down to prevent personal injury.
- Always use utensils or barbecue tools to place and retrieve food on the grill plates. The grill plates and food become hot and pose a fire risk.
- We recommend using special oven mitts when opening the product to protect your hands and fingers. 

- Do not disassemble, repair or restore the product. This may cause damage to the product. For your own safety, these parts should only be replaced by authorized service personnel. Always send the product to a service center for repairs to prevent damage and personal injury. 
- Do not move the product if it is on or has not yet cooled down.
- To prevent personal injury and damage to the product, do not allow anyone to climb in or on or stand against the product. 
- Keep the product out of the reach of (domestic) animals. 
- Before each use, check parts and accessories for damage or wear (cracks/breakage) that may adversely affect performance and, if so, replace them with original or manufacturer-recommended parts and accessories.
- It is highly recommended to use chunks of charcoal in the product. These burn longer and produce less ash, which can restrict airflow. Do not use coal in this product. 



## CAUTION

This category contains warnings that need extra attention to avoid situations that could cause minor injuries or damage.

- If the product is malfunctioning, dropped or damaged, do not use the product and consult our customer service.
- Do not use accessories not offered by the supplier. These may pose a danger to the user and damage the product.
- Use the product only for the purposes indicated in this manual.

- Note the risks and consequences associated with improper use of the product. Improper use of the product may result in personal injury and damage.
- This product and its accessories are not dishwasher safe.
- Use only foods suitable for grilling or smoking with charcoal.
- The product is not intended to dry or heat objects.
- The product is not intended as a heater.
- Wait for the product to cool completely before cleaning.
- Before first use, remove all packaging material and any stickers.
- The product is designed and intended for private use. Do not use the product for commercial purposes.
- The product may be used by young people over the age of 16, provided that they are properly supervised and informed. understand the safe use of the product and its potential hazards.
- Place the product at least 2 meters away from combustible materials or surfaces.



## 2. Introduction

---

Thank you for choosing a KitchenBrothers product! Always follow safety precautions for safe use.

### 2.1 Intended use

A charcoal grill is a cooking appliance designed for outdoor grilling, smoking, and roasting using charcoal as the primary fuel source. These grills come in various styles, including open grills, closed grills, and kamado-style cookers. Charcoal grills are made from durable materials such as steel, cast iron, or ceramic to withstand high temperatures and outdoor conditions. Safety considerations are essential, as using charcoal involves open flames and intense heat. Proper handling of hot coals, adequate ventilation, and following the manufacturer's guidelines are necessary to ensure safe operation.

The seller is released from liability for any injury or damage caused by the use of the product beyond its intended use. Any modification of the product may affect your safety and warranty.

### 2.2 Product overview

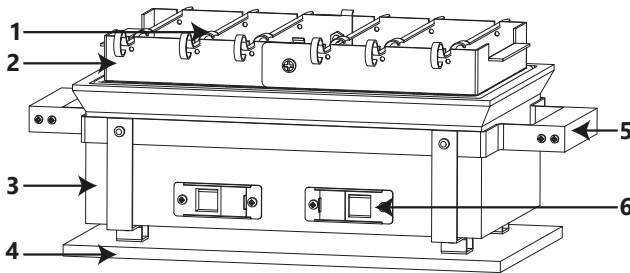

- |                  |                         |
|------------------|-------------------------|
| 1. Skewers       | 4. Heat-resistant board |
| 2. Skewer Holder | 5. Handle               |
| 3. Body          | 6. Air regulator        |

## 2.3 Product specifications

<b>Dimensions</b>	50 x 24 x 20.5 cm
<b>Weight</b>	11.6 kg
<b>Temperature range</b>	0–400°C

## 2.4 Package contents

Check that the package contents match the list in the manual. Notify the seller if parts are missing. If the product appears damaged, immediately file a complaint with the carrier and provide the seller with a detailed description of the damage. Keep the damaged parts and packaging to substantiate your report.

- 1x Manual
- Mounting parts:

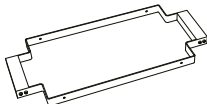

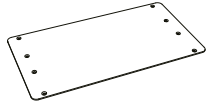
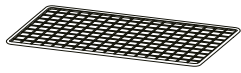
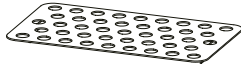
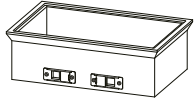



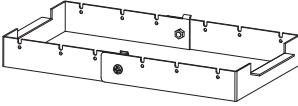





Illustration	Part	Indication	Quantity
	Frame	1	1
	Base	2	4
	Plate	3	1
	Grill grate	4	1
	Charcoal tray	5	1
	Body	6	1
	Heat-resistant board	7	1

Illustration	Part	Indication	Quantity
	Grate lifter	8	1
	Skewer	9	6
	Skewer holder	10	1
	Screw	A	12
	Cap nut	B	12
	Lock washer	C	12
	Seal strip	D	2
	Phillips screwdriver	E	1
	Double-ended wrench	F	1

## 3. Instructions for assembly and use

### 3.1 Assembly steps

1. Place the plate (3) upside down on a flat surface.
2. Position a base (2) at each pair of holes.
3. Attach each base with screws (A) on the top side and washers (C) on the underside.
4. Tighten the screws using the cap nuts (B).

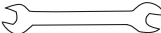
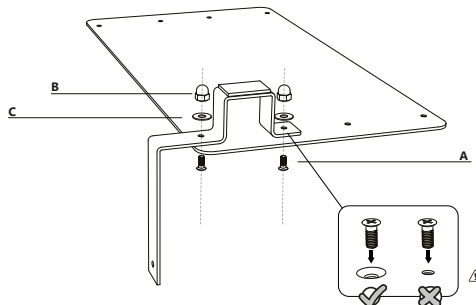

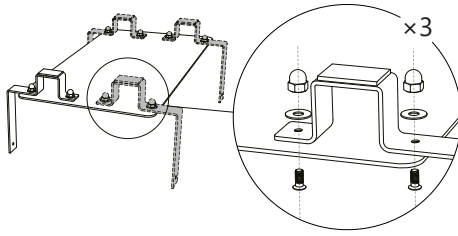

5. Place the frame (1) on top, inside the bases.

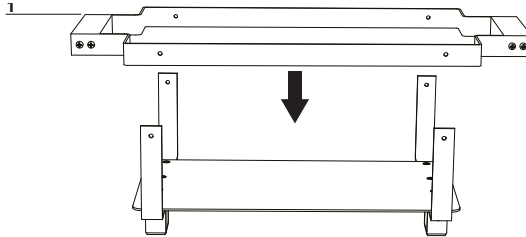

6. Insert the screws (A) from the inside through the holes in the frame and the bases.  
 7. On the outside of each screw, first place a washer (C) and then a cap nut (B).  
 8. Tighten all cap nuts securely to firmly attach the frame.

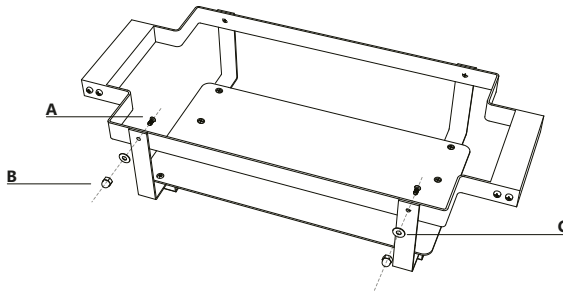

9. Place the strips (D) on the plate, over the holes.

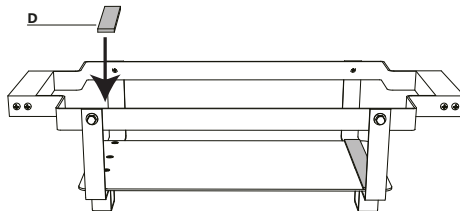

10. Place the assembled frame on top of a heat-resistant board.
11. Carefully place the housing into the frame, with the charcoal tray inside.
12. Place the grill grate on top of the housing.

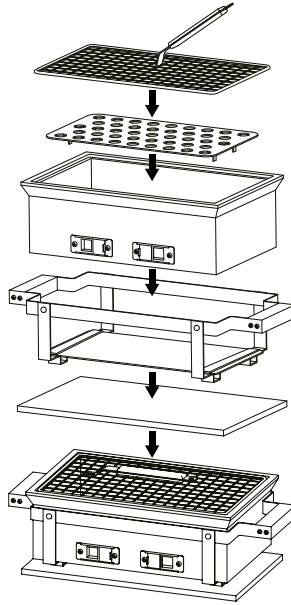

### 3.2 Installing the skewers

1. Place the skewer holder on top of the assembled hibachi.
2. Take a skewer, with the open "C" shape facing downward.
3. Insert the skewer into a U-slot at the top of the long side of the hibachi.
4. Repeat this for all skewers, from left to right.

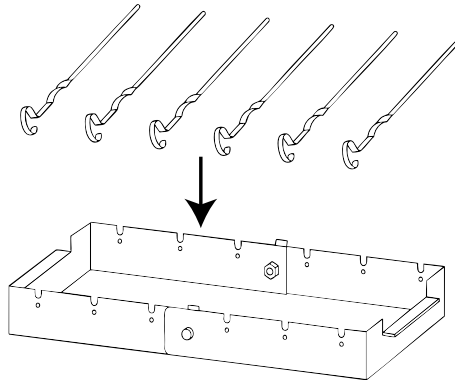

5. Check that all skewers sit straight and securely in the U-slots. Give each one a gentle tug to ensure it does not wobble.

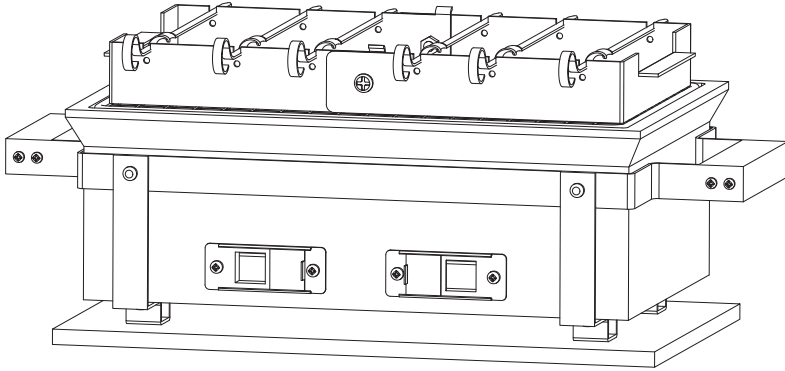

### 3.3 How to use



#### **ATTENTION!**

- Do not use gasoline, turpentine, lighter fluid, alcohol, or other chemicals to start or rekindle the fire.
- Use a maximum of 0.5 kg (about 1.1 lbs) of charcoal. Using too much charcoal can damage the product.
- If the fire becomes too intense, it may damage the product.
- Place the product on a flat, heat-resistant, and non-flammable surface, away from flammable materials.
- Allow the charcoal to burn evenly for at least 30 minutes before starting to cook.
- Use heat-resistant gloves when the fire is burning.

### **Lighting the grill**

1. Remove the grill grate using the grate lifter.
2. Place some rolled-up newspaper with fire starters on the charcoal tray inside the housing.
3. Sprinkle two to three handfuls of charcoal over it.
4. Open the air vent and light the newspaper with a long lighter or long match.
5. Let the fire burn until the charcoal is fully glowing.
6. If needed, add more charcoal by repeating steps 2 to 4.
7. Replace the grill grate on the product using the grate lifter.
8. The product is now ready for use.

## Extinguishing the fire

### **ATTENTION!**

- Do not use water to extinguish the charcoal; this may damage the product.

1. Do not add any more fuel.
2. Close all ventilation openings to let the fire extinguish naturally.

## 4. Maintenance and cleaning

---

### **ATTENTION!**

- This product and its accessories are not dishwasher safe.

Clean the product using warm water and mild dish soap. Do not use abrasive or harsh cleaning agents. Dry the product thoroughly before using it again.

## 5. Storage

---

### **ATTENTION!**

- Allow the product to cool down completely before storing or covering it.
- Store the product in a dry, clean place.
- Do not store the product in extremely high or low temperatures.
- Only store the product outdoors when it has fully cooled and is protected with an appropriate rain cover.
- To ensure optimal protection, store the product indoors during the winter season.

## 6. Discarding and recycling

---

Think about the environment and contribute to a cleaner living environment! You can contact your municipality for all information on disposal options for discarded products.

### 6.1 Discard



At the end of its life, do not dispose of the product with normal household waste, but hand it in at a government designated collection point for recycling.



Dispose of the packaging and accessories in accordance with the environmental regulations in force in your municipality. Observe the symbols on the various packaging materials and dispose of them separately – if necessary. Packaging materials are labeled with letters and numbers: 1-7: plastic, 20-22: paper and cardboard, 80-98 composite materials.



Separate waste into glass, paper and plastic for recycling with Tri sélectif. Reduce landfill waste and conserve natural resources. Contribute to sustainability by consciously separating.

## 7. Service and warranty

---

If you need service or have a question about your product, please contact our customer service team at [service@kitchenbrothers.nl](mailto:service@kitchenbrothers.nl).

You get a 2-year warranty on this product from the date you purchased it. If the product breaks down, you are always entitled to legal protection through the seller. This warranty does not change those legal rights.

### 7.1 Terms of the warranty

The warranty starts on the day you bought the product. Therefore, keep the original receipt or email confirmation carefully – this is your proof of purchase. If the product breaks down within two years of purchase due to a material or manufacturing defect, we will repair or replace the product free of charge. For this you must:

- Contact our customer service department at [service@kitchenbrothers.nl](mailto:service@kitchenbrothers.nl).
- Enclose a copy of the proof of purchase.
- Briefly write down what the problem is and when it arose.

If the defect falls under warranty, you will receive the repaired or a new product back. This does not extend or restart the warranty period.

## 7.2 Warranty period

The warranty lasts for 2 years. This period is not extended if your product is repaired or replaced. Are there any damages or defects on the product when it is unpacked? Please report this to our customer service department immediately. Repair or replacement outside the warranty period are not free of charge.

## 7.3 Not covered under warranty

The product is carefully made and tested. The warranty applies only to errors in material or manufacturing. The following are not covered by the warranty:

- Parts that wear out from normal use.
- Fragile parts getting damaged.
- Damage caused by misuse, improper maintenance or if you have used the product in a manner not specified in the instructions for use.
- Use for business or commercial purposes.
- Damage caused by abuse, violence or modification by anyone other than our own service department.

Read the manual carefully and follow the instructions.

## 7.4 Making a claim under the warranty

Follow these steps for quick processing:

- Have the proof of purchase, item number and EAN code handy.
- You can find the part number on the product nameplate, in the user manual (at the bottom of the title page), or on a sticker on the back or bottom of the device.
- If you have any problems, please contact us first at [service@kitchenbrothers.nl](mailto:service@kitchenbrothers.nl) or via the contact form at [www.kitchenbrothers.nl](http://www.kitchenbrothers.nl).
- After consulting with our customer service department, you can send the product to us if necessary. Please use the return address provided by us on the return label. Include a copy of the proof of purchase and write what the defect is and when it occurred.

### Important

- Ship the product only to the address provided.
- Make sure the packaging is sturdy.
- Do not use express shipping, freight shipping or special forms of delivery.
- Also send all accessories that came with your purchase.

## 8. Disclaimer

---

Changes subject to change; specifications are subject to change without notice.

# FR – Manuel

## Avant-propos

---

### À propos de ce document

Ce manuel contient toutes les informations nécessaires à une utilisation correcte, efficace et sûre du produit. Assurez-vous d'avoir bien lu et compris les instructions de ce manuel avant d'installer ou d'utiliser le produit. N'utilisez le produit que de la manière décrite et aux fins spécifiées. Conservez ce manuel pour une utilisation ultérieure.

### A propos de nous

Chez **KitchenBrothers**, nous croyons en la combinaison de solutions accessibles et modernes pour enrichir votre expérience culinaire avec simplicité et plaisir. Que vous soyez un cuisinier débutant ou un chef passionné à la maison, notre gamme offre tout le nécessaire pour un voyage culinaire sans effort.

Nos produits allient les dernières innovations à la meilleure qualité et à un design élégant, le tout au prix le plus accessible possible. Des ensembles de couteaux ultra-tranchants aux friteuses à air sophistiquées, en passant par des robots de cuisine polyvalents, des extracteurs de jus puissants et bien plus encore – chez KitchenBrothers, nous avons tout pour chaque expérience en cuisine.

Découvrez nos produits sur : [www.kitchenbrothers.nl](http://www.kitchenbrothers.nl).

 KitchenBrothers

# Table des matières

---

<b>1. Sécurité</b> .....	<b>40</b>
<b>2. Introduction</b> .....	<b>45</b>
2.1 Utilisation prévue .....	45
2.2 Aperçu du produit .....	46
2.3 Spécifications du produit .....	46
2.4 Contenu de l'emballage .....	46
<b>3. Instructions de montage et d'utilisation</b> .....	<b>48</b>
3.1 Etapes de l'assemblage .....	48
3.2 Installation des brochettes .....	50
3.3 Comment l'utiliser .....	51
<b>4. Entretien et nettoyage</b> .....	<b>52</b>
<b>5. Stockage</b> .....	<b>52</b>
<b>6. Élimination et recyclage</b> .....	<b>52</b>
6.1 Rejeter .....	53
<b>7. Service et garantie</b> .....	<b>53</b>
7.1 Conditions de la garantie .....	53
7.2 Période de garantie .....	54
7.3 Non couvert par la garantie .....	54
7.4 Faire une demande d'indemnisation au titre de la garantie .....	54
<b>8. Clause de non-responsabilité</b> .....	<b>55</b>

# 1. Sécurité



## ATTENTION !

Veillez à ce que les matériaux d'emballage ne tombent pas entre les mains des enfants. Ils peuvent s'étouffer avec !



**ATTENTION !** Ce barbecue devient très chaud, ne le déplacez pas lorsqu'il est en cours d'utilisation.



**ATTENTION !** Ne pas utiliser à l'intérieur !



**ATTENTION !** Ne pas utiliser d'alcool, d'essence ou d'autres liquides inflammables pour enflammer ou rallumer l'appareil ! N'utilisez que des allumeurs conformes à la norme EN 1860-3 !



**ATTENTION !** Tenez les enfants et les animaux domestiques éloignés du barbecue !



**ATTENTION !** N'utilisez pas le barbecue dans un espace clos et/ou habitable tel que les maisons, les tentes, les caravanes, les camping-cars, les bateaux. Empoisonnement au monoxyde de carbone, qui peut être mortel.

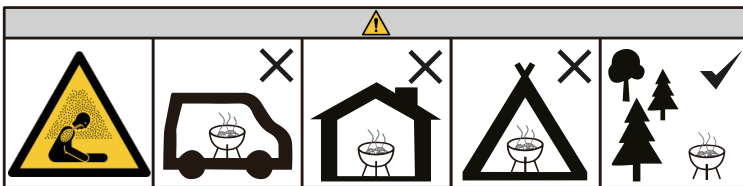









Lisez attentivement le manuel et les informations de sécurité avant d'utiliser l'appareil. Suivez les instructions et conservez le manuel pour vous y référer ultérieurement. Le vendeur n'est pas responsable du non-respect des consignes de sécurité relatives à l'utilisation et à la manipulation du produit, ni des dommages matériels ou corporels.



## DANGER

Cette catégorie contient des avertissements relatifs à des situations susceptibles de provoquer des blessures graves, des dommages ou la mort si elles ne sont pas évitées.

- Ouvrez toujours le couvercle avec précaution. Laissez entrer un peu d'air pendant quelques secondes avant d'ouvrir complètement le couvercle. L'oxygène peut s'enflammer soudainement et provoquer des brûlures. 
- N'utilisez pas d'eau pour éteindre le feu ou le charbon de bois, car cela pourrait endommager le produit. 
- Ne placez pas l'appareil à proximité de matériaux (hautement) inflammables tels que de l'herbe sèche, des copeaux de bois, des feuilles, des écorces, des buissons, du papier, des journaux, des vêtements, des serviettes, des produits chimiques, etc. Cela peut provoquer un incendie !
- Ne pas utiliser d'alcool à brûler ou d'essence pour l'allumage ou le rallumage. 
- N'utilisez que le carburant spécifié dans les instructions et ne dépassez pas la quantité maximale recommandée.
- **DANGER d'intoxication au monoxyde de carbone** - N'allumez jamais ce produit et ne le laissez pas brûler ou refroidir dans des espaces clos. 





- Veiller à ce que la fumée ne soit pas inhalée par les passants. En cas de forte inhalation de fumée, consultez rapidement un médecin. 
- En cas de brûlure, faites immédiatement couler de l'eau tiède sur la partie du corps affectée. Ne pas s'arrêter pour enlever les vêtements et consulter rapidement un médecin.
- Ce produit ne doit pas être utilisé par les enfants. Tenir le produit hors de portée des enfants. 
- Ce produit ne doit pas être utilisé par des personnes souffrant d'un handicap physique ou mental.
- N'utilisez le produit qu'à l'extérieur. Ne pas utiliser le produit à l'intérieur. 
- Ne pas utiliser ce produit dans une tente, une caravane, une voiture, une cave, un grenier ou un bateau.
- Ne l'utilisez pas sous des auvents, des parasols ou des tentes de réception.
- **DANGER D'INCENDIE** – Des braises chaudes peuvent se dégager pendant l'utilisation.
- Ne pas utiliser le produit comme un four.
- Assurez-vous que le produit se trouve sur une surface solide, plane, résistante à la chaleur et ininflammable, à l'écart de tout objet inflammable.



## AVERTISSEMENT

Cette catégorie contient des avertissements relatifs à des situations susceptibles de provoquer des blessures ou des dommages si elles ne sont pas évitées.

- Le produit chauffe lorsqu'il est en marche. La chaleur résiduelle maintient le produit chaud après utilisation. Ne pas toucher les surfaces chaudes. Cela pourrait entraîner des dommages corporels. Ne saisissez le produit que par les poignées. 

- Ne laissez jamais l'appareil sans surveillance lorsqu'il est en marche et qu'il n'a pas encore refroidi afin d'éviter les blessures.
- Utilisez toujours des ustensiles de cuisine ou des outils de barbecue pour placer et récupérer les aliments sur les plaques du gril. Les plaques du gril et les aliments deviennent chauds et présentent un risque d'incendie.
- Nous vous recommandons d'utiliser des gants de cuisine spéciaux lorsque vous ouvrez le produit afin de protéger vos mains et vos doigts. 
- Ne pas démonter, réparer ou restaurer le produit. Cela pourrait endommager le produit. Pour votre propre sécurité, ces pièces ne doivent être remplacées que par du personnel de service autorisé. Envoyez toujours le produit à un centre de service pour le faire réparer afin d'éviter tout dommage et toute blessure. 
- Ne déplacez pas le produit s'il est allumé ou s'il n'a pas encore refroidi.
- Pour éviter les blessures corporelles et les dommages au produit, ne laissez personne grimper sur le produit ou s'y tenir debout. 
- Conserver le produit hors de portée des animaux (domestiques). 
- Avant chaque utilisation, vérifiez que les pièces et accessoires ne sont pas endommagés ou usés (fissures/cassures), ce qui pourrait nuire aux performances, et, le cas échéant, remplacez-les par des pièces et accessoires d'origine ou recommandés par le fabricant.
- Il est fortement recommandé d'utiliser des morceaux de charbon de bois dans le produit. Ils brûlent plus longtemps et produisent moins de cendres, ce qui peut gêner la circulation de l'air. Ne pas utiliser de charbon dans ce produit. 



## PRUDENCE

Cette catégorie contient des avertissements qui requièrent une attention particulière afin d'éviter des situations qui pourraient causer des blessures mineures ou des dommages.

- Si le produit fonctionne mal, s'il est tombé ou s'il est endommagé, ne l'utilisez pas et consultez notre service clientèle.
- Ne pas utiliser d'accessoires non proposés par le fournisseur. Ils peuvent constituer un danger pour l'utilisateur et endommager le produit.
- N'utilisez le produit qu'aux fins indiquées dans le présent manuel.
- Veuillez noter les risques et les conséquences liés à une utilisation incorrecte du produit. Une mauvaise utilisation du produit peut entraîner des blessures et des dommages.
- Ce produit et ses accessoires ne passent pas au lave-vaisselle.
- N'utilisez que des aliments pouvant être grillés ou fumés avec du charbon de bois.
- Le produit n'est pas destiné à sécher ou à chauffer des objets.
- Le produit n'est pas conçu comme un appareil de chauffage.
- Attendez que le produit soit complètement refroidi avant de le nettoyer.
- Avant la première utilisation, retirez tous les matériaux d'emballage et les éventuels autocollants.
- Le produit est conçu et destiné à un usage privé. Ne pas utiliser le produit à des fins commerciales.



- Le produit peut être utilisé par des adolescents de plus de 16 ans, à condition qu'ils soient correctement surveillés et informés. comprendre l'utilisation sûre du produit et ses dangers potentiels.
- Placer le produit à au moins 2 mètres de matériaux ou de surfaces combustibles.

## 2. Introduction

---

Merci d'avoir choisi le produit KitchenBrothers! Respectez toujours les consignes de sécurité pour une utilisation sûre.

### 2.1 Utilisation prévue

Un barbecue au charbon de bois est un appareil de cuisson conçu pour griller, fumer et rôtir des aliments à l'extérieur en utilisant le charbon de bois comme principale source de combustible. Ces barbecues existent en différents styles, notamment les grils ouverts, les grils fermés et les cuiseurs de type kamado. Les barbecues au charbon de bois sont fabriqués dans des matériaux durables tels que l'acier, la fonte ou la céramique pour résister aux températures élevées et aux conditions extérieures. Les considérations de sécurité sont essentielles, car l'utilisation du charbon de bois implique des flammes nues et une grande chaleur. Une manipulation correcte des charbons ardents, une ventilation adéquate et le respect des directives du fabricant sont nécessaires pour garantir un fonctionnement sûr.

Le vendeur est déchargé de toute responsabilité en cas de blessure ou de dommage causé par l'utilisation du produit au-delà de l'usage prévu. Toute modification du produit peut avoir une incidence sur votre sécurité et votre garantie.

## 2.2 Aperçu du produit

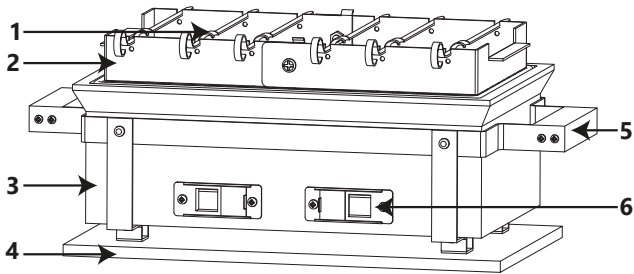

- |                     |                                   |
|---------------------|-----------------------------------|
| 1. Brochettes       | 4. Panneau résistant à la chaleur |
| 2. Porte-brochettes | 5. Poignée                        |
| 3. Logement         | 6. Régulateur d'air               |

## 2.3 Spécifications du produit

<b>Dimensions</b>	50 x 24 x 20,5 cm
<b>Poids</b>	11,6 kg
<b>Plage de température</b>	0-400°C

## 2.4 Contenu de l'emballage

Vérifiez que le contenu de l'emballage correspond à la liste du manuel. Informez le vendeur s'il manque des pièces. Si le produit semble endommagé, déposez immédiatement une plainte auprès du transporteur et donnez au vendeur une description détaillée des dommages. Conservez les pièces endommagées et l'emballage pour étayer votre rapport.

- 1x Manuel
- Pièces de montage :

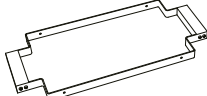

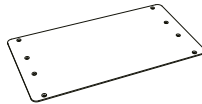
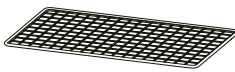
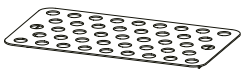
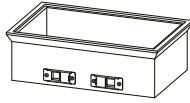



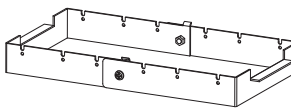





Illustration	Section	Désignation	Quantité
	Cadre	1	1
	Piédestal	2	4
	Assiette	3	1
	Grille du gril	4	1
	Porte-charbon de bois	5	1
	Logement	6	1
	Panneau résistant à la chaleur	7	1
	Lève-grille	8	1
	Brochette	9	6
	Porte-brochettes	10	1
	Vis	A	12
	Ecrou borgne	B	12
	Bague d'étanchéité	C	12

Illustration	Section	Désignation	Quantité
	Bande dessinée	D	2
	Tournevis cruciforme	E	1
	Clé à fourche double	F	1

## 3. Instructions de montage et d'utilisation

### 3.1 Etapes de l'assemblage

1. Placer la plaque (3) à l'envers sur une surface plane.
2. Placer un socle (2) sur chaque paire de trous.
3. Fixer chaque socle avec des vis (A) en haut et des rondelles (C) en bas.
4. Serrer les vis avec les écrous borgnes (B).

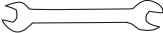
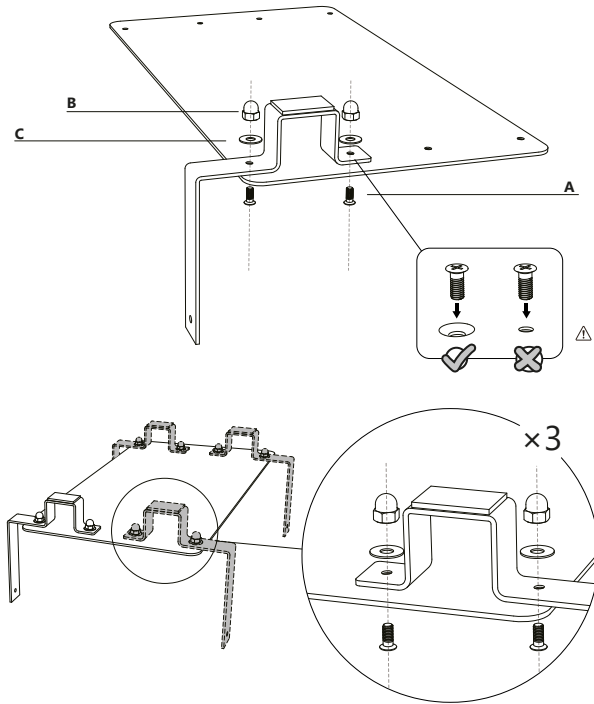

5. Placez le cadre (1) en haut, à l'intérieur des semelles.

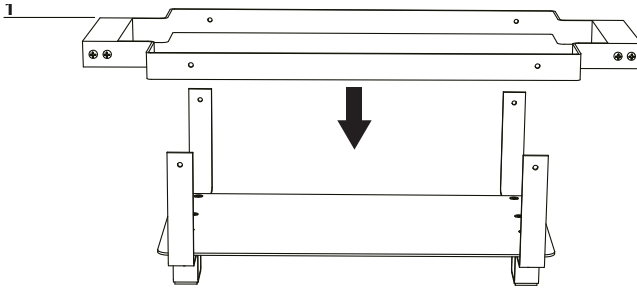

6. Insérez les vis (A) de l'intérieur dans les trous du cadre et des bases.  
 7. Sur l'extérieur de chaque vis, placer d'abord une rondelle (C) puis un écrou borgne (B).  
 8. Serrez fermement tous les écrous borgnes afin que le cadre soit solidement fixé.

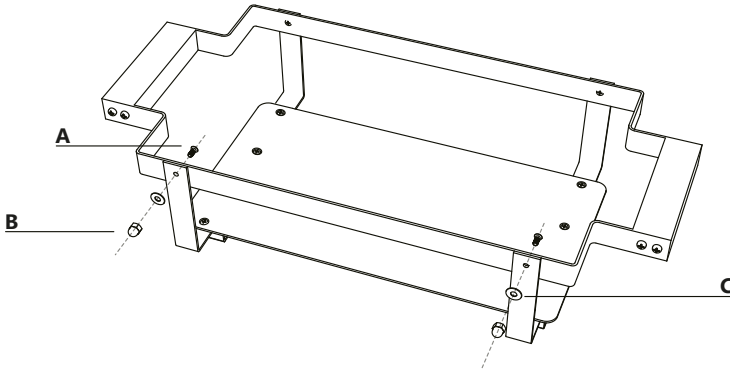

9. Placer les bandes (D) sur la plaque, au-dessus des trous.

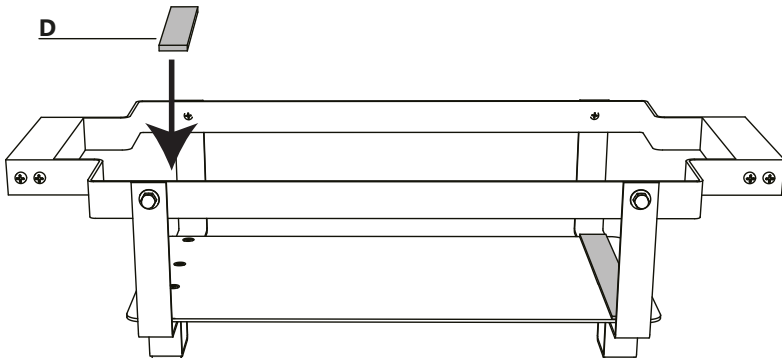

10. Placer le cadre assemblé sur une planche résistante à la chaleur.
11. Placez soigneusement le boîtier dans le cadre, qui contient le porte-charbon.
12. Placer la grille du gril sur le dessus du boyau.

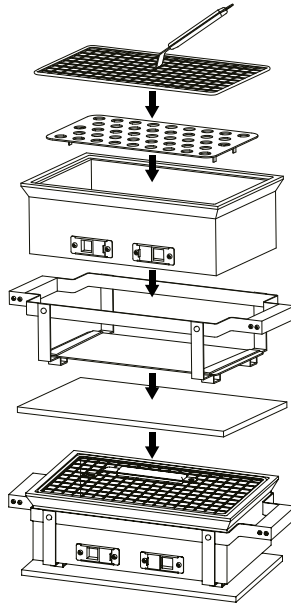

### 3.2 Installation des brochettes

1. Placer le porte-brochettes sur le dessus du hibachi assemblé.
2. Prenez une brochette, la forme ouverte du "C" vers le bas.
3. Placer la brochette dans une fente en U en haut du côté long du porte-brochette.
4. Répéter l'opération pour toutes les brochettes, de gauche à droite.

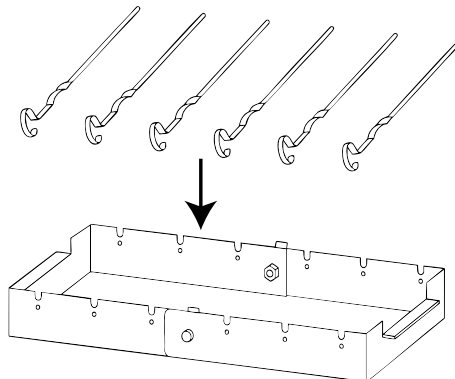

5. Vérifier que toutes les brochettes sont fermement et droites dans les fentes en U. Tirez brièvement dessus pour vérifier qu'ils ne vacillent pas.

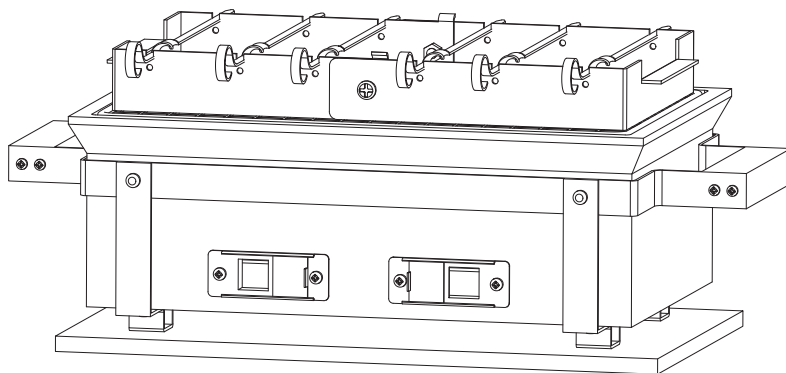

### 3.3 Comment l'utiliser



#### ATTENTION !

- N'utilisez pas d'essence, de térébenthine, d'essence à briquet, d'alcool ou d'autres produits chimiques pour allumer ou ranimer le feu.
- Utiliser jusqu'à 0,5 kg de charbon de bois. Une trop grande quantité de charbon de bois peut endommager le produit.
- Si le feu devient trop intense, il peut endommager le produit.
- Placer le produit sur une surface plane, résistante à la chaleur et non combustible, à l'écart des matériaux combustibles.
- Laissez le charbon de bois bien incandescent pendant au moins 30 minutes avant de commencer à cuisiner.
- Utilisez des gants résistants à la chaleur lorsque le feu brûle.

#### Allumer le grill

1. Retirer la grille du grill à l'aide du dispositif de levage du grill.
2. Placez du papier journal roulé avec des allume-feu sur le support à charbon de bois dans le boîtier.
3. Saupoudrer deux à trois poignées de charbon de bois.
4. Ouvrez le régulateur d'air et allumez le papier journal à l'aide d'un long briquet ou d'une longue allumette.
5. Laissez le feu brûler jusqu'à ce que le charbon de bois soit complètement incandescent.
6. Si nécessaire, compléter en répétant les étapes 2 à 4.

7. Remplacez le gril sur le produit à l'aide du dispositif de levage du gril.
8. Le produit est maintenant prêt à l'emploi.

## Éteindre le feu

### ATTENTION !

- Ne pas utiliser d'eau pour éteindre le charbon de bois, cela pourrait endommager le produit.

1. Ne pas ajouter de carburant.
2. Fermez toutes les bouches d'aération afin que le feu s'éteigne naturellement.

## 4. Entretien et nettoyage

### ATTENTION !

- Ce produit et ses accessoires ne peuvent pas être mis au lave-vaisselle.

Nettoyer avec un détergent doux et de l'eau chaude. Ne pas utiliser de produits de nettoyage abrasifs ou agressifs. Sécher soigneusement le produit avant de le réutiliser.

## 5. Stockage

### ATTENTION !

- Laissez le produit refroidir complètement avant de le stocker ou de le couvrir.
- Stocker le produit dans un endroit sec et propre.
- Ne pas stocker le produit à des températures extrêmement élevées ou basses.
- Ne stocker le produit à l'extérieur que lorsqu'il est complètement refroidi et recouvert d'une protection adéquate contre la pluie.
- Pour une meilleure protection, nous recommandons de conserver le produit couvert en hiver.

## 6. Élimination et recyclage

Pensez à l'environnement et contribuez à un cadre de vie plus propre ! Vous pouvez contacter votre mairie pour obtenir toutes les informations sur les possibilités d'élimination des produits mis au rebut.

## 6.1 Rejeter



En fin de vie, ne jetez pas le produit avec les ordures ménagères, mais déposez-le dans un point de collecte désigné par le gouvernement pour qu'il soit recyclé.



Éliminez l'emballage et les accessoires conformément à la réglementation environnementale en vigueur dans votre commune. Notez les symboles sur les différents matériaux d'emballage et éliminez-les séparément - si nécessaire. Les matériaux d'emballage sont étiquetés avec des lettres et des chiffres : 1-7 : plastique, 20-22 : papier et carton, 80-98 : matériaux composites.



Séparer les déchets en verre, papier et plastique pour les recycler avec Tri sélectif. Réduire les déchets dans les décharges et préserver les ressources naturelles. Contribuez à la durabilité en vous séparant consciemment.

## 7. Service et garantie

---

Pour toute question ou demande de service après-vente, veuillez contacter notre service clientèle à l'adresse suivante : [service@kitchenbrothers.nl](mailto:service@kitchenbrothers.nl).

Ce produit est garanti 2 ans à compter de la date d'achat. Cette garantie s'ajoute à vos droits légaux.

### 7.1 Conditions de la garantie

La garantie prend effet à la date d'achat. Conservez le reçu ou l'e-mail de confirmation, qui fait office de preuve d'achat. En cas de défaut de matériau ou de fabrication dans les deux ans, le produit sera réparé ou remplacé gratuitement. Pour bénéficier de la garantie :

- Contactez notre service clientèle à l'adresse suivante : [service@kitchenbrothers.nl](mailto:service@kitchenbrothers.nl).
- Joindre une copie de la preuve d'achat.
- Décrivez brièvement le problème et la date à laquelle il s'est posé.

Si le défaut est couvert par la garantie, le produit sera réparé ou remplacé. Cela ne prolonge ni ne renouvelle la période de garantie.

## 7.2 Période de garantie

La garantie est de 2 ans. Cette période n'est pas prolongée si votre produit est réparé ou remplacé. Le produit est-il déjà endommagé ou défectueux lors de son déballage ? Si c'est le cas, signalez-le immédiatement à notre service clientèle. La réparation ou le remplacement hors garantie n'est pas gratuit.

## 7.3 Non couvert par la garantie

Ce produit a été soigneusement fabriqué et testé. La garantie couvre uniquement les défauts de matériau ou de fabrication. Les cas suivants sont exclus :

- Pièces qui s'usent dans le cadre d'une utilisation normale.
- Pièces fragiles endommagées.
- Les dommages causés par une mauvaise utilisation, un entretien inadéquat ou le non-respect du mode d'emploi ne sont pas couverts.
- Utilisation à des fins professionnelles ou commerciales.
- Les dommages causés par un usage abusif, des chocs ou des modifications non autorisées ne sont pas couverts.

Lisez attentivement le manuel et suivez les instructions.

## 7.4 Faire une demande d'indemnisation au titre de la garantie

Suivez les étapes suivantes pour un traitement rapide :

- Conservez la preuve d'achat, le numéro d'article et le code EAN à portée de main.
- Vous trouverez la référence sur la plaque signalétique du produit, dans le manuel d'utilisation (en bas de la page de titre) ou sur un autocollant à l'arrière ou sous l'appareil.
- En cas de problème, veuillez nous contacter d'abord à l'adresse [service@kitchenbrothers.nl](mailto:service@kitchenbrothers.nl) ou via le formulaire de contact à l'adresse [www.kitchenbrothers.nl](http://www.kitchenbrothers.nl).
- Après avoir consulté notre service clientèle, vous pouvez nous renvoyer le produit si nécessaire. Veuillez utiliser l'adresse de retour que nous vous avons fournie sur l'étiquette de retour. Joignez une copie de la preuve d'achat et indiquez la nature du défaut et la date à laquelle il s'est produit.

**Important**

- N'envoyez le produit qu'à l'adresse indiquée.
- Veillez à ce que l'emballage soit solide.
- Ne pas utiliser d'envoi express, de transport de fret ou de formes spéciales de livraison.
- Envoyez également tous les accessoires qui accompagnent votre achat.

**8. Clause de non-responsabilité**

---

Les spécifications peuvent être modifiées sans préavis.

# DE – Handbuch

## Vorwort

---

### Über dieses Dokument

Dieses Handbuch enthält alle Informationen für den korrekten, effizienten und sicheren Gebrauch des Produkts. Vergewissern Sie sich, dass Sie die Anweisungen in dieser Anleitung vollständig gelesen und verstanden haben, bevor Sie das Produkt installieren oder benutzen. Verwenden Sie das Produkt nur wie beschrieben und nur für die angegebenen Zwecke. Bewahren Sie dieses Handbuch zum späteren Gebrauch auf.

### Über uns

Bei **KitchenBrothers** glauben wir daran, zugängliche und zeitgemäße Ressourcen zusammenzubringen, um Ihr Kocherlebnis mit Leichtigkeit und Genuss zu bereichern. Ob für den unerfahrenen Hobbykoch oder den professionellen Hobbykoch, unser Sortiment bietet alles, was Sie für eine mühelose kulinarische Reise benötigen.

Unsere Produkte vereinen die neuesten Innovationen mit höchster Qualität und stilvollem Design, das wir zum günstigsten Preis anbieten können. Von messerscharfen Messersets bis hin zu fortschrittlichen Heißluftfritteusen, vielseitigen Küchenmaschinen und leistungsstarken Slow Juicern und vielem mehr haben wir bei KitchenBrothers alles für jedes Kocherlebnis.

Entdecken Sie unsere Produkte auf [www.kitchenbrothers.nl](http://www.kitchenbrothers.nl).

 **KitchenBrothers**

# Inhaltsübersicht

---

<b>1. Sicherheit</b> .....	<b>58</b>
<b>2. Einführung</b> .....	<b>63</b>
2.1 Verwendungszweck .....	63
2.2 Produktübersicht .....	64
2.3 Produktspezifikationen .....	64
2.4 Inhalt der Verpackung .....	64
<b>3. Anleitung für Montage und Gebrauch</b> .....	<b>66</b>
3.1 Montageschritte .....	66
3.2 Einsetzen der Spieße .....	70
3.3 Gebrauchsanweisung .....	71
<b>4. Wartung und Reinigung</b> .....	<b>72</b>
<b>5. Lagerung</b> .....	<b>72</b>
<b>6. Entsorgung und Recycling</b> .....	<b>72</b>
6.1 Entsorgung .....	72
<b>7. Service und Garantie</b> .....	<b>73</b>
7.1 Bedingungen der Garantie .....	73
7.2 Gewährleistungsfrist .....	73
7.3 Nicht von der Garantie abgedeckt .....	74
7.4 Inanspruchnahme der Garantie .....	74
<b>8. Haftungsausschluss</b> .....	<b>74</b>

# 1. Sicherheit



## WARNUNG!

Achten Sie darauf, dass das Verpackungsmaterial nicht in die Hände von Kindern gelangt. Sie können daran erstickten!



**WARNUNG!** Dieser Grill wird sehr heiß, bewegen Sie sich nicht, während er in Betrieb ist.



**WARNUNG!** Nicht in Innenräumen verwenden!



**WARNUNG!** Kein Spiritus, Benzin oder andere brennbare Flüssigkeiten zum Entzünden oder Wiederanzünden verwenden! Nur Anzündmittel verwenden, die der EN 1860-3 entsprechen!



**WARNUNG!** Halten Sie Kinder und Haustiere vom Grill fern!



**WARNUNG!** Verwenden Sie den Grill nicht in geschlossenen und/oder bewohnbaren Räumen wie Häusern, Zelten, Wohnwagen, Wohnmobilen oder Booten. Lebensbedrohliche Kohlenmonoxidvergiftung.

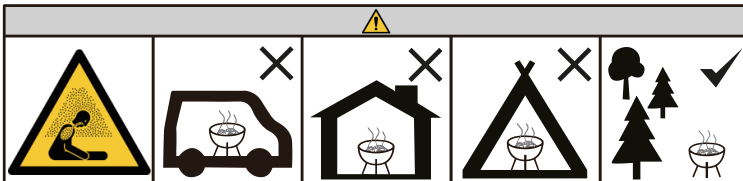



Lesen Sie das Handbuch und die Sicherheitshinweise vor dem Gebrauch sorgfältig durch. Befolgen Sie die Anweisungen und bewahren Sie das Handbuch zum späteren Nachschlagen auf. Der Verkäufer haftet nicht für die Nichtbeachtung der Sicherheitshinweise zur Verwendung und Handhabung des Produkts sowie für Sach- und Personenschäden.



## GEFAHR

Diese Kategorie enthält Warnhinweise für Situationen, die zu schweren Verletzungen, Schäden oder zum Tod führen können, wenn sie nicht vermieden werden.

- Öffnen Sie den Deckel immer vorsichtig. Lassen Sie ein paar Sekunden lang etwas Luft herein, bevor Sie den Deckel vollständig öffnen. Sauerstoff kann sich plötzlich entzünden und Verbrennungen verursachen.
- Verwenden Sie kein Wasser zum Löschen des Feuers oder der Holzkohle, da dies das Produkt beschädigen kann.
- Stellen Sie das Gerät nicht in der Nähe von (leicht) entflammaren Materialien wie trockenem Gras, Holzspänen, Blättern, Rinde, Büschen, Papier, Zeitungen, Kleidung, Handtüchern, Chemikalien usw. auf. Dies kann zu einem Brand führen!
- Verwenden Sie kein Spiritus oder Benzin zum Anzünden oder Nachzünden.
- Verwenden Sie nur den in der Anleitung angegebenen Kraftstoff und überschreiten Sie nicht die empfohlene Höchstmenge.
- **GEFAHR einer Kohlenmonoxidvergiftung** – Zünden Sie dieses Produkt niemals an und lassen Sie es nicht in geschlossenen Räumen schwelen oder abkühlen.



- Achten Sie darauf, dass der Rauch nicht von Unbeteiligten eingeatmet wird. Im Falle einer starken Rauchvergiftung schnell einen Arzt aufsuchen.
- Wenn es zu Verbrennungen kommt, lassen Sie sofort lauwarmes Wasser über die betroffene Körperstelle laufen. Bleiben Sie nicht stehen, um die Kleidung auszuziehen und suchen Sie schnell einen Arzt auf.
- Dieses Produkt sollte nicht von Kindern verwendet werden. Bewahren Sie das Produkt außerhalb der Reichweite von Kindern auf.
- Dieses Produkt sollte nicht von Menschen mit körperlichen oder geistigen Behinderungen verwendet werden.
- Verwenden Sie das Produkt nur im Freien. Verwenden Sie das Produkt nicht in Innenräumen.
- Verwenden Sie dieses Produkt nicht in einem Zelt, Wohnwagen, Auto, Keller, Dachboden oder Boot.
- Verwenden Sie es nicht unter Markisen, Sonnenschirmen oder Partyzelten.
- **BRANDGEFAHR** - Während des Gebrauchs kann heiße Glut freigesetzt werden.
- Verwenden Sie das Produkt nicht als Backofen.
- Achten Sie darauf, dass das Gerät auf einer festen, ebenen, hitzebeständigen und nicht brennbaren Oberfläche steht, die von brennbaren Gegenständen entfernt ist.







## WARNUNG

Diese Kategorie enthält Warnungen für Situationen, die Verletzungen oder Schäden verursachen können, wenn sie nicht vermieden werden.



- Das Gerät wird heiß, wenn es eingeschaltet ist. Die Restwärme hält das Produkt nach dem Gebrauch warm. Berühren Sie nicht die heißen Oberflächen. Dies könnte zu Personenschäden führen. Fassen Sie das Produkt nur an den Griffen an. 
- Lassen Sie das Gerät niemals unbeaufsichtigt, wenn es eingeschaltet ist und noch nicht abgekühlt ist, um Verletzungen zu vermeiden.
- Verwenden Sie immer Küchenutensilien oder Grillwerkzeuge, um das Grillgut auf die Grillplatten zu legen und wieder herauszuholen. Die Grillplatten und das Grillgut werden heiß und stellen eine Brandgefahr dar.
- Wir empfehlen, beim Öffnen des Produkts spezielle Ofenhandschuhe zu verwenden, um Ihre Hände und Finger zu schützen. 
- Das Produkt darf nicht zerlegt, repariert oder wiederhergestellt werden. Dies kann zu Schäden am Produkt führen. Zu Ihrer eigenen Sicherheit sollten diese Teile nur von autorisiertem Servicepersonal ausgetauscht werden. Schicken Sie das Gerät zur Reparatur immer an ein Servicezentrum, um Schäden und Verletzungen zu vermeiden. 
- Bewegen Sie das Gerät nicht, wenn es eingeschaltet oder noch nicht abgekühlt ist.
- Um Verletzungen und Schäden am Gerät zu vermeiden, lassen Sie niemanden in oder auf das Gerät klettern oder sich dagegen stellen. 

- Bewahren Sie das Produkt außerhalb der Reichweite von (Haus-)Tieren auf. 
- Überprüfen Sie Teile und das Zubehör vor jedem Gebrauch auf Schäden oder Verschleiß (Risse/Brüche), die die Leistung beeinträchtigen könnten, und ersetzen Sie gegebenenfalls durch Originalteile oder vom Hersteller empfohlene Teile und Zubehör.
- Es wird dringend empfohlen, dem Produkt Holzkohlebrocken beizumischen. Diese brennen länger und produzieren weniger Asche, die den Luftstrom behindern kann. Verwenden Sie keine Kohle in diesem Produkt. 



## VORSICHT

Diese Kategorie enthält Warnhinweise, die besonders beachtet werden sollten, um Situationen zu vermeiden, die leichte Verletzungen oder Schäden verursachen können.

- Wenn das Produkt nicht richtig funktioniert, heruntergefallen ist oder beschädigt wurde, verwenden Sie es nicht und wenden Sie sich an unseren Kundendienst.
- Verwenden Sie kein Zubehör, das nicht vom Lieferanten angeboten wird. Diese können eine Gefahr für den Benutzer darstellen und das Produkt beschädigen.
- Verwenden Sie das Produkt nur für die in dieser Anleitung angegebenen Zwecke.
- Bitte beachten Sie die Risiken und Folgen, die mit einer unsachgemäßen Verwendung des Produkts verbunden sind. Eine falsche Verwendung des Produkts kann zu Verletzungen und Schäden führen. 
- Dieses Produkt und sein Zubehör sind nicht spülmaschinenfest. 
- Verwenden Sie nur Lebensmittel, die zum Grillen oder Räuchern mit Holzkohle geeignet sind.

- Das Produkt ist nicht zum Trocknen oder Erhitzen von Gegenständen bestimmt.
- Das Produkt ist nicht als Heizgerät gedacht.
- Warten Sie, bis das Produkt vollständig abgekühlt ist, bevor Sie es reinigen.
- Entfernen Sie vor dem ersten Gebrauch das gesamte Verpackungsmaterial und alle Aufkleber.
- Das Produkt ist für den privaten Gebrauch konzipiert und bestimmt. Verwenden Sie das Produkt nicht für kommerzielle Zwecke.
- Das Produkt kann von Jugendlichen über 16 Jahren verwendet werden, sofern sie ordnungsgemäß beaufsichtigt und darüber informiert werden. die sichere Verwendung des Produkts und seine möglichen Gefahren verstehen.
- Stellen Sie das Produkt in einem Abstand von mindestens 2 Metern zu brennbaren Materialien oder Oberflächen auf.

## 2. Einführung

---

Vielen Dank, dass Sie sich für ein Produkt von KitchenBrothers entschieden haben!  
Beachten Sie stets die Sicherheitshinweise für eine sichere Verwendung.

### 2.1 Verwendungszweck

Ein Holzkohlegrill ist ein Kochgerät, das zum Grillen, Räuchern und Braten von Lebensmitteln im Freien mit Holzkohle als Hauptbrennstoffquelle dient. Diese Grills gibt es in verschiedenen Ausführungen, darunter offene Grills, geschlossene Grills und Kamadokocher. Holzkohlegrills werden aus langlebigen Materialien wie Stahl, Gusseisen oder Keramik hergestellt, um hohen Temperaturen und den Bedingungen im Freien standzuhalten. Sicherheitserwägungen sind unerlässlich, da die Verwendung von Holzkohle mit offenen Flammen und großer Hitze verbunden ist. Der ordnungsgemäße Umgang mit heißen Kohlen, eine ausreichende Belüftung und die Einhaltung der Richtlinien des Herstellers sind für einen sicheren Betrieb erforderlich.

Der Verkäufer ist von der Haftung für Verletzungen oder Schäden befreit, die durch die Verwendung des Produkts über den vorgesehenen Verwendungszweck hinaus verursacht werden. Jede Änderung am Produkt kann sich auf Ihre Sicherheit und Garantie auswirken.

## 2.2 Produktübersicht

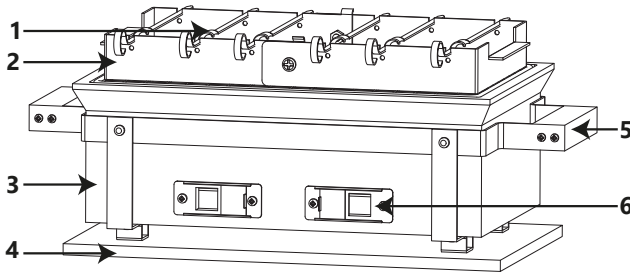

- |                |                           |
|----------------|---------------------------|
| 1. Spieße      | 4. Hitzebeständige Platte |
| 2. Spießhalter | 5. Handgriff              |
| 3. Gehäuse     | 6. Luftregler             |

## 2.3 Produktspezifikationen

<b>Abmessungen</b>	50 x 24 x 20,5 cm
<b>Gewicht</b>	11,6 kg
<b>Temperaturbereich</b>	0–400°C

## 2.4 Inhalt der Verpackung

Überprüfen Sie, ob der Inhalt der Verpackung mit der Liste im Handbuch übereinstimmt. Informieren Sie den Verkäufer, wenn Teile fehlen. Wenn das Produkt beschädigt erscheint, reklamieren Sie es sofort beim Spediteur und geben Sie dem Verkäufer eine detaillierte Beschreibung des Schadens. Bewahren Sie die beschädigten Teile und die Verpackung auf, um Ihren Bericht zu belegen.

- 1x Handbuch
- Montageteile:









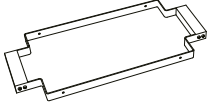

Abbildung	Teil	Bezeichnung	Anzahl
	Rahmen	1	1
	Sockel	2	4
	Platte	3	1
	Grillrost	4	1
	Halter für Holzkohle	5	1
	Gehäuse	6	1
	Hitzebeständige Platte	7	1
	Gitterrost-Heber	8	1
	Spieß	9	6
	Spießhalter	10	1
	Schraube	A	12
	Hutmutter	B	12
	Dichtungsring	C	12

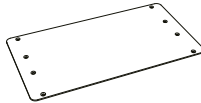
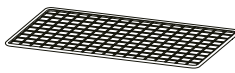
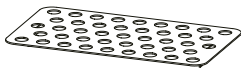
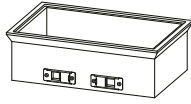
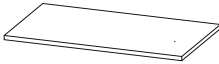
Abbildung	Teil	Bezeichnung	Anzahl
	Comics	D	2
	Kreuzschlitzschraubendreher	E	1
	Doppelmaulschlüssel	F	1

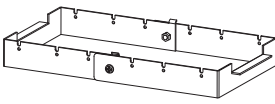
## 3. Anleitung für Montage und Gebrauch

### 3.1 Montageschritte

1. Legen Sie die Platte (3) mit der Oberseite nach unten auf eine ebene Fläche.
2. Setzen Sie einen Sockel (2) auf jedes Lochpaar.
3. Befestigen Sie jeden Sockel mit Schrauben (A) oben und Unterlegscheiben (C) unten.
4. Ziehen Sie die Schrauben mit den Hutmutter (B) fest.

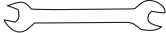
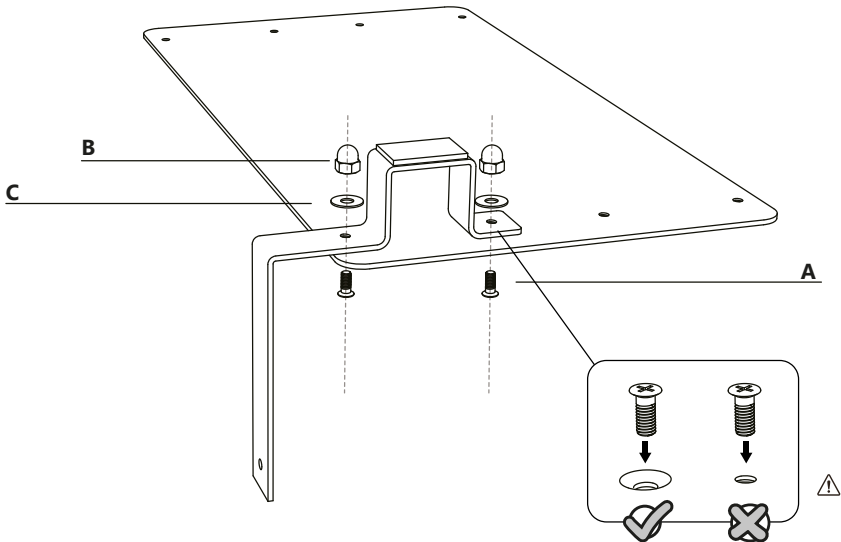

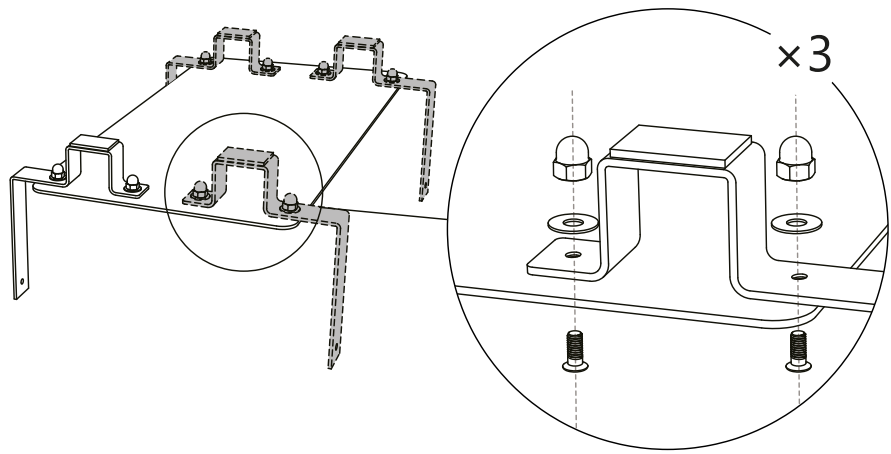

5. Setzen Sie den Rahmen (1) oben in die Fundamente.

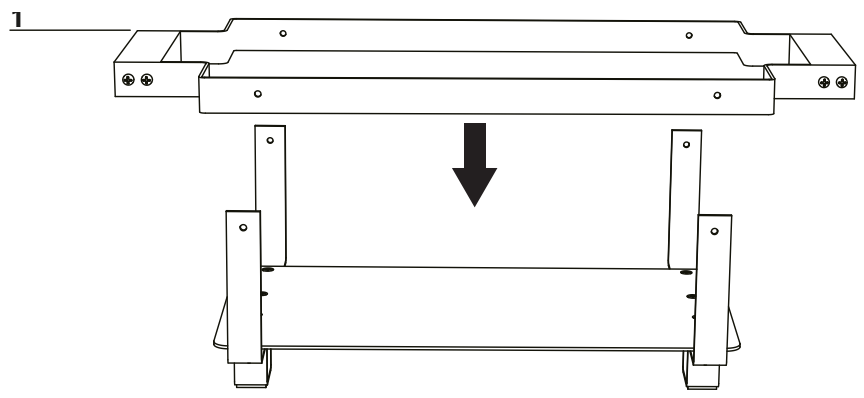

- Führen Sie die Schrauben (A) von innen durch die Löcher des Rahmens und der Sockel.
- Bringen Sie an der Außenseite jeder Schraube zuerst eine Unterlegscheibe (C) und dann eine Muttermutter (B) an.
- Ziehen Sie alle Muttermuttern fest an, damit der Rahmen sicher befestigt ist.

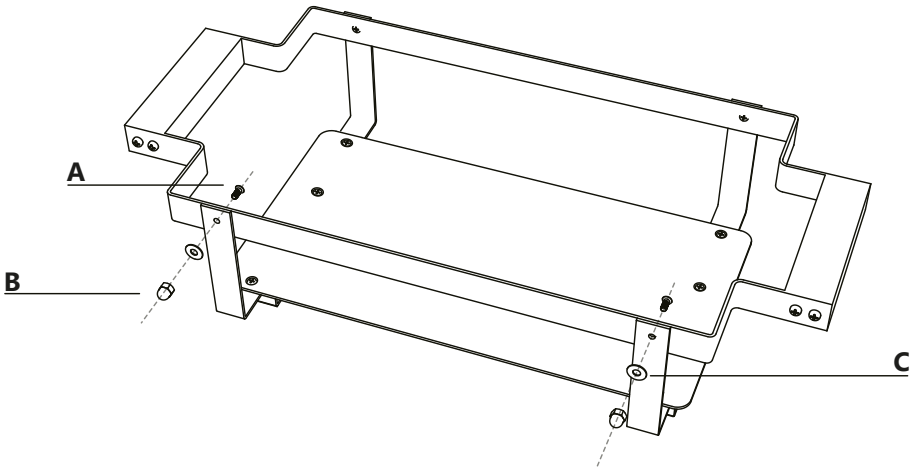

- Legen Sie die Streifen (D) auf die Platte, über die Löcher.

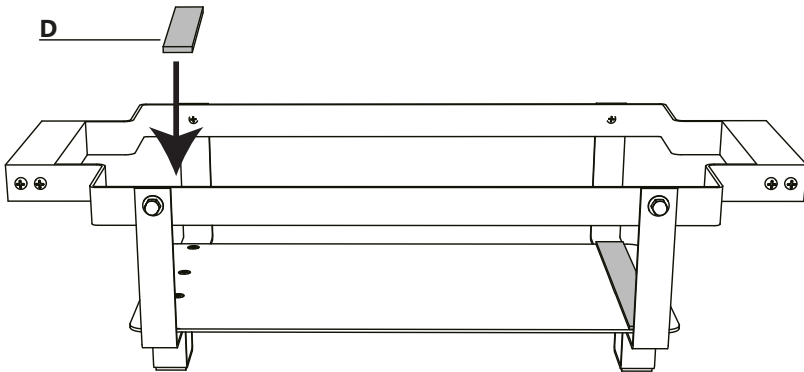

10. Legen Sie den zusammengebauten Rahmen auf ein hitzebeständiges Brett.
11. Setzen Sie das Gehäuse vorsichtig in den Rahmen, in dem sich der Kohlehalter befindet.
12. Legen Sie den Grillrost auf das Gehäuse.

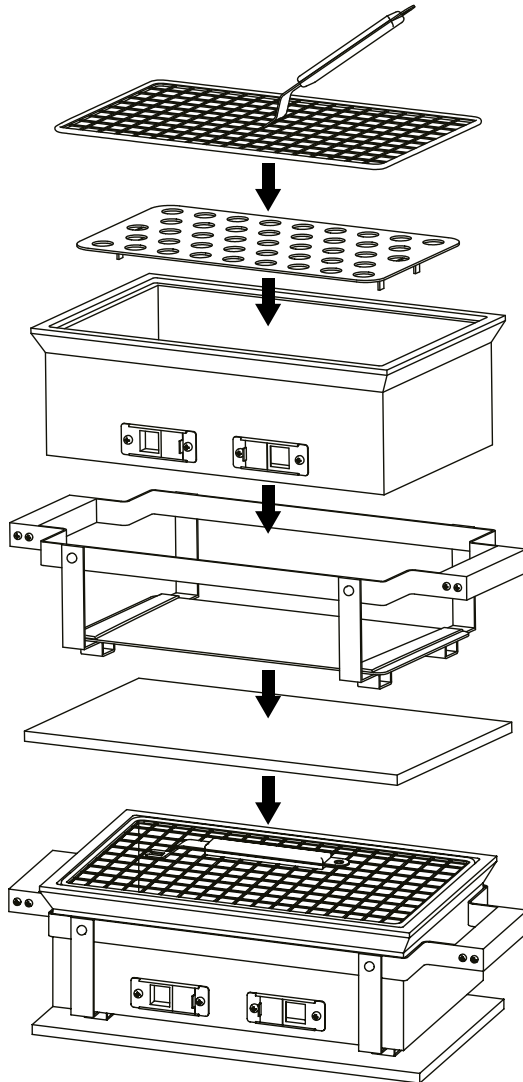

### 3.2 Einsetzen der Spieße

1. Setzen Sie den Spießhalter oben auf den zusammengebauten Hibachi.
2. Nehmen Sie einen Spieß mit der offenen "C"-Form nach unten.
3. Stecken Sie den Spieß in einen U-Schlitz an der Oberseite der langen Seite des Spießhalters.
4. Diesen Vorgang für alle Spieße von links nach rechts wiederholen.

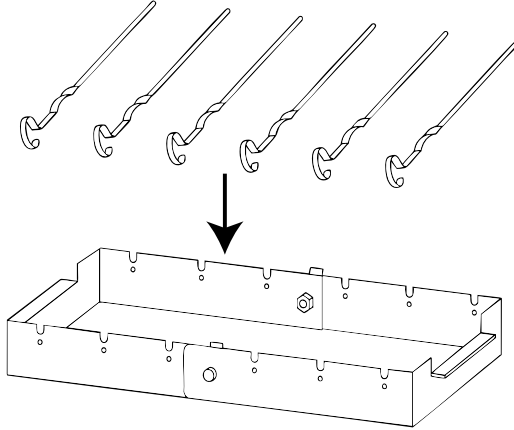

5. Prüfen Sie, ob alle Spieße fest und gerade in den U-Nuten sitzen. Ziehen Sie kurz an ihnen, um zu prüfen, ob sie nicht wackeln.

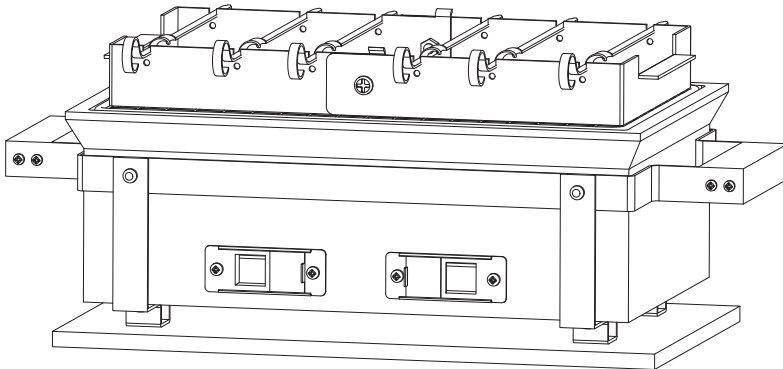

### 3.3 Gebrauchsanweisung



#### **ACHTUNG!**

- Verwenden Sie kein Benzin, Terpentin, Feuerzeugbenzin, Alkohol oder andere Chemikalien, um das Feuer zu entzünden oder wieder anzufachen.
- Verwenden Sie bis zu 0,5 kg Holzkohle. Zu viel Holzkohle kann das Produkt beschädigen.
- Wenn das Feuer zu stark wird, kann es das Produkt beschädigen.
- Stellen Sie das Produkt auf eine ebene, hitzebeständige und nicht brennbare Fläche, entfernt von brennbaren Materialien.
- Lassen Sie die Holzkohle mindestens 30 Minuten lang gut durchglühen, bevor Sie mit dem Kochen beginnen.
- Tragen Sie hitzebeständige Handschuhe, wenn das Feuer brennt.

#### **Anzünden des Grills**

1. Entfernen Sie den Grillrost mit Hilfe des Grillhebers.
2. Legen Sie etwas zusammengerolltes Zeitungspapier mit Anzündern auf den Holzkohlehalter in der Hülle.
3. Streuen Sie zwei bis drei Handvoll Holzkohle darüber.
4. Öffnen Sie den Luftregler und zünden Sie das Zeitungspapier mit einem langen Feuerzeug oder einem langen Streichholz an.
5. Lassen Sie das Feuer brennen, bis die Holzkohle vollständig glüht.
6. Falls erforderlich, wiederholen Sie die Schritte 2 bis 4.
7. Setzen Sie den Grill mit Hilfe des Grillhebers wieder auf das Gerät.
8. Das Produkt ist nun einsatzbereit.

#### **Löschung des Feuers**



#### **ACHTUNG!**

- Verwenden Sie kein Wasser zum Löschen der Holzkohle; dies könnte das Produkt beschädigen.
1. Fügen Sie keinen weiteren Kraftstoff hinzu.
  2. Schließen Sie alle Lüftungsöffnungen, damit das Feuer von selbst erlischt.

## 4. Wartung und Reinigung

---



### ACHTUNG!

- Dieses Produkt und sein Zubehör können nicht in die Spülmaschine gegeben werden.

Mit einem milden Reinigungsmittel und warmem Wasser reinigen. Verwenden Sie keine scheuernden oder aggressiven Reinigungsmittel. Trocknen Sie das Produkt gründlich ab, bevor Sie es wieder verwenden.

## 5. Lagerung

---



### ACHTUNG!

- Lassen Sie das Produkt vollständig abkühlen, bevor Sie es lagern oder abdecken.
- Lagern Sie das Produkt an einem trockenen, sauberen Ort.
- Lagern Sie das Produkt nicht bei extrem hohen oder niedrigen Temperaturen.
- Lagern Sie das Produkt nur im Freien, wenn es vollständig abgekühlt und mit einem geeigneten Regenschutz abgedeckt ist.
- Für einen optimalen Schutz empfehlen wir, das Produkt im Winter abgedeckt zu lagern.

## 6. Entsorgung und Recycling

---

Denken Sie an die Umwelt und tragen Sie zu einer saubereren Wohnumgebung bei! Sie können sich an Ihre Gemeinde wenden, um alle Informationen zu den Entsorgungsmöglichkeiten für weggeworfene Produkte zu erhalten.

### 6.1 Entsorgung



Entsorgen Sie das Produkt am Ende seiner Lebensdauer nicht mit dem normalen Hausmüll, sondern geben Sie es zur Wiederverwertung an eine von der Regierung benannte Sammelstelle zurück.



Entsorgen Sie die Verpackung und das Zubehör gemäß den in Ihrer Gemeinde geltenden Umweltvorschriften. Achten Sie auf die Symbole auf den verschiedenen Verpackungsmaterialien und entsorgen Sie diese – falls erforderlich – separat. Die Verpackungsmaterialien sind mit Buchstaben und Zahlen versehen: 1-7: Kunststoff, 20-22: Papier und Karton, 80-98 Verbundwerkstoffe.



Trennen Sie Abfälle in Glas, Papier und Kunststoff für das Recycling mit Tri sélectif. Reduzieren Sie Deponieabfälle und schonen Sie natürliche Ressourcen. Durch bewusste Trennung zur Nachhaltigkeit beitragen.

## 7. Service und Garantie

---

Bei Servicebedarf oder Fragen zu Ihrem Produkt wenden Sie sich bitte an unseren Kundendienst unter: [service@kitchenbrothers.nl](mailto:service@kitchenbrothers.nl).

Sie erhalten auf dieses Produkt eine 2-jährige Garantie ab Kaufdatum. Bei einem Defekt innerhalb der Gewährleistungsfrist erhalten Sie Reparatur oder Ersatz durch den Verkäufer. Diese Garantie ändert nichts an diesen gesetzlichen Rechten.

### 7.1 Bedingungen der Garantie

Die Garantie gilt ab Kaufdatum. Bitte bewahren Sie den Original-Kaufbeleg oder die E-Mail-Bestätigung als Nachweis auf. Bei Material- oder Herstellungsfehlern reparieren oder ersetzen wir das Produkt innerhalb von zwei Jahren kostenlos. So gehen Sie vor:

- Kontaktieren Sie unseren Kundendienst unter [service@kitchenbrothers.nl](mailto:service@kitchenbrothers.nl).
- Legen Sie eine Kopie des Kaufbelegs bei.
- Beschreiben Sie kurz das Problem und wann es aufgetreten ist.

Fällt der Defekt unter die Garantie, erhalten Sie ein repariertes oder neues Produkt. Die Garantiezeit wird dadurch nicht verlängert oder neu gestartet.

### 7.2 Gewährleistungsfrist

Die Garantie gilt für 2 Jahre. Die Frist verlängert sich nicht bei Reparatur oder Ersatz des Produkts. Ist das Produkt bereits beim Auspacken beschädigt oder defekt? Melden Sie dies in diesem Fall unverzüglich unserem Kundendienst. Reparatur oder Austausch außerhalb der Garantiezeit sind nicht kostenlos.

### 7.3 Nicht von der Garantie abgedeckt

Das Produkt wurde sorgfältig hergestellt und getestet. Die Garantie gilt nur für Material- oder Produktionsfehler. Folgende Punkte sind von der Garantie ausgeschlossen:

- Teile, die durch normalen Gebrauch verschleifen.
- Zerbrechliche Teile beschädigt.
- Schäden durch unsachgemäßen Gebrauch, mangelhafte Wartung oder falsche Anwendung laut Gebrauchsanweisung sind ausgeschlossen.
- Verwendung für geschäftliche oder kommerzielle Zwecke.
- Schäden durch Missbrauch, Gewalteinwirkung oder Änderungen durch Dritte außer unserer Serviceabteilung sind ausgeschlossen.

Lesen Sie das Handbuch sorgfältig durch und befolgen Sie die Anweisungen.

### 7.4 Inanspruchnahme der Garantie

Befolgen Sie diese Schritte für eine schnelle Bearbeitung:

- Halten Sie den Kaufbeleg, die Artikelnummer und den EAN-Code bereit.
- Die Teilenummer finden Sie auf dem Typenschild, im Benutzerhandbuch (unten auf der Titelseite) oder auf einem Aufkleber auf der Rück- oder Unterseite des Geräts.
- Bei Problemen wenden Sie sich bitte zunächst an [service@kitchenbrothers.nl](mailto:service@kitchenbrothers.nl) oder über das Kontaktformular auf [www.kitchenbrothers.nl](http://www.kitchenbrothers.nl).
- Nach Rücksprache mit unserem Kundendienst können Sie das Produkt gegebenenfalls an uns senden. Bitte verwenden Sie die von uns auf dem Rücksendetikett angegebene Adresse. Fügen Sie eine Kopie des Kaufbelegs bei und notieren Sie den Mangel sowie das Auftrittsdatum.

#### Wichtig

- Senden Sie das Produkt nur an die angegebene Adresse.
- Vergewissern Sie sich, dass die Verpackung stabil ist.
- Verwenden Sie keine Expresssendungen, Frachttransporte oder Sonderformen der Zustellung.
- Schicken Sie auch jegliches Zubehör mit, das mit Ihrem Kauf geliefert wurde.

## 8. Haftungsausschluss

---

Änderungen vorbehalten; die Spezifikationen können ohne vorherige Ankündigung geändert werden.





# KB1004215

---



LifeGoods Group B.V.

P.J. Oudweg 4, 1314 CH Almere (NL)

[www.kitchenbrothers.nl](http://www.kitchenbrothers.nl) - [service@kitchenbrothers.nl](mailto:service@kitchenbrothers.nl)

10.2025 - v1.0